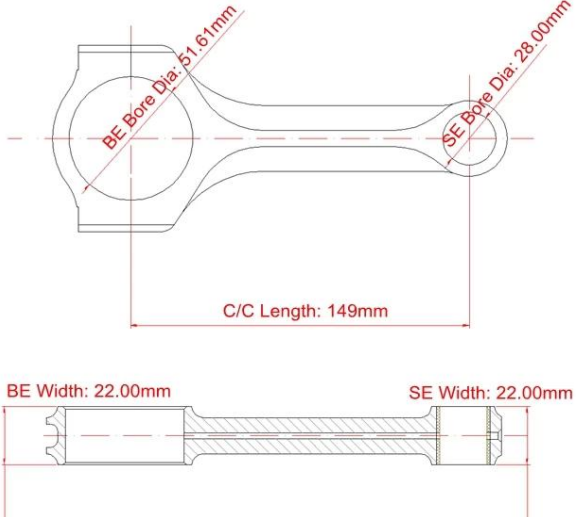

Кованые шатуны BENZ 605 X-beam Основные размеры

Марка: ураган	
Длина от центра до центра: 149 мм / 5,866 "	
Диаметр отверстия большого конца: 51,61 мм / 2,032 "	
Ширина большого конца: 22,00 мм / 0,866 "	
Диаметр отверстия малого конца: 28.00 мм / 1.102 "	
Ширина малого конца: 22,00 мм / 0,866 "	
Луч стиль: рентген	

Кованые шатуны BENZ 605 X-beam Особенности

Диаметр болта шатуна	3/8 "
Приблизительный вес шатуна	xxx
Рейтинг объявленной мощности	550hp
Количество	Продается как 4 штуки / комплект
материал	Кованая сталь 4340
Шатун Готово	Дробеструйная обработка, полированная
Штырь	Втулки бронзовых пальцев
Стиль запястья	плавучий
Стиль удержания крышки	Винт с головкой
Вес подобранный набор	Да, сбалансированный +/- 1 г
Magnafluxed	да
Собственная марка	Да, доступно
Индивидуальный дизайн	Да принимаю

Эти шатуны BENZ 605 X-лучей выкованы и изготовлены из высокопрочных стальных поковок 4340; Каждое оформление подвергается рентгеновским исследованиям, акустическим испытаниям и магнитным флюксам; Термическая обработка с 34-38HRC; Построенный как X-луч для экономии веса и высокой прочности; Все поверхности 100% обработаны на станке с ЧПУ для повышения прочности; Каждый удар удилищем снимают, чтобы полностью снять напряжение и оттачивают, чтобы соответствовать жестким допускам

Обрабатывающий центр с ЧПУ



Conrods Inspection Tools

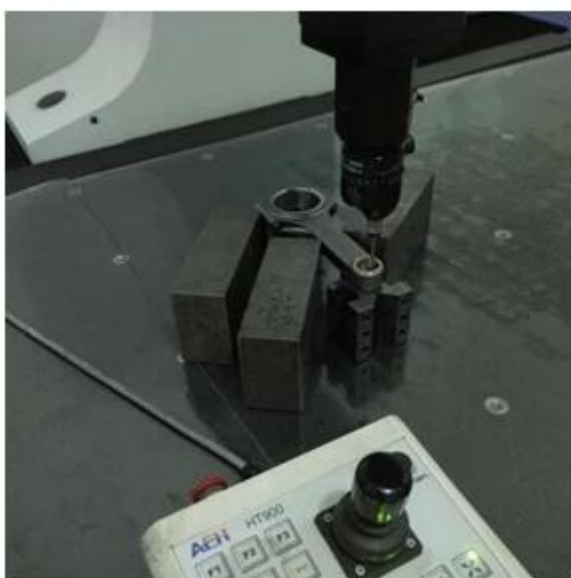

[Пользовательские шатуны](#) и частные услуги печати логотипа доступны, добро пожаловать к нам, если любой интерес. почта для marketing@hurricane-rod.com.cn