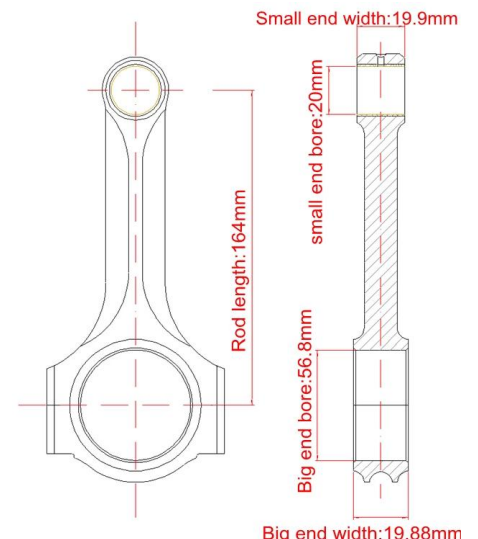

## Volkswagen VR6 X-beam, винтовое сверление Шатуны Основные размеры

Марка: ураган	
Длина от центра до центра: 164 мм / 6,457 "	
Диаметр отверстия большого конца: 56.80 мм / 2.236 "	
Ширина большого конца: 19,88 мм / 0,783 "	
Диаметр отверстия малого конца: 20,01 мм / 0,788 "	
Ширина малого конца: 19,90 мм / 0,783 "	
Стиль луча: X-луч (сверление винтовки)	

## Характеристики шатунов VW VR6 3/8 "или 5/16"

Диаметр болта шатуна	3/8 ", 5/16"
Приблизительный вес шатуна	xxxг
Рейтинг объявленной мощности	1000 л.с.
Количество	Продается как 6 штук / комплект
материал	<a href="#">Кованая сталь 4340</a>
Шатун Готово	Дробеструйная обработка, полированная
Штырь	Втулки бронзовых пальцев
Стиль запястья	плавучий
Стиль удержания крышки	Винт с головкой
Набор Веса	Да, сбалансированный +/- 1 г
Magnafluxed	да
Собственная марка	Да, доступно
Индивидуальный дизайн	Да принимаю

## Шатуны VW VR6 164 мм X-луч Описание

Особенности удилещ VR6:

- 20-миллиметровый запястье для использования поршней послепродажного исполнения
- X-луч с просверленными винтовками обеспечивает невероятную жесткость при изгибе и кручении

- установить [5/16-дюймовый болт](#) для стержней VW VR6, [3/8-дюймовый болт](#) для шатунов VW VR6 R32
- Специфический дизайн для двигателя VR6
- Точный допуск: длина от центра до центра / - .05 мм, отверстие с большим концом .013 мм, отверстие с маленьким концом / - .005 мм
- Сбалансированный конец в конец и упакован в наборы по 6.
- Стержни дробеструйные
- Рентген, Соник проверен и Магнафлюксед
- Усиленная стальная втулка для соединения стержня и крышки
- Мощность лошади более 1000 л.с.



### **ОБОРУДОВАНИЕ ДЛЯ АВТОМОБИЛЕЙ**

VW Corrado, Golf, Jetta, Passat;

Ауди А3, ТТ - 2.8 2.9 VR6 R32

VW ТТ R32 А3 3.2L VR6



До сих пор VW VR6 дизайн стержней, прежде чем мы сделали, включают в себя: [Двуглавой балки](#), [Двуглавая балка](#) и рентгеновский луч. Все они могут быть сделаны и предоставлены для вас напрямую. Конечно, если вы хотите настроить свои удища, конечно, не проблема, пожалуйста, сообщите нам здесь или по электронной почте.



Примечание: картинка из рixabay