

Штуцеры с малым блоком V8 Соединительные стержни

Основные размеры

Бренд: Ураган	
Центр к центру Длина: 160,02 мм / 6,300 "	
Диаметр отверстия большого конца: 56.512 мм / 2.225 "	
Ширина большого конца: 23,86 мм / 0,939 "	
Диаметр отверстия малого конца: 23,561 мм / 0,928 "	
Ширина малой длины: 26,95 мм / 1,061 "	
Тип луча: H-beam	

Особенности шкивов малого блока V8

Диаметр болта болта	7/16 "
Ориентировочная масса шатуна	xxx
Рекламируемый рейтинг мощности	1000 л.с.
Количество	Продано 8 штук / комплект
материал	Кованая сталь 4340
Соединительная штанга	Выстрел, полировка
Штырь	Бронзовые втулки
Стиль запястья	плавучий
Стиль удерживания крышки	Винт крышки
Весовой набор	Да, сбалансированный +/- 1 г
Magnafluxed	да
Собственная марка	Yes, доступно
Индивидуальный дизайн	Да, примите

Ураганы поставляют шатуны с 2000 года, в настоящее время, Hurricane производит шатуны для широкого спектра высокопроизводительных двигателей с различными типами балок. Все шатуны урагана изготовлены из высокопрочных **самолет 4340 хромовый стальной материал**, и каждый SBC 6.300 «стержень 100% с ЧПУ, обработанный, чтобы соответствовать стандарту высокого качества, дробилкам и magnafluxed для дополнительной усталостной жизни.



Пожалуйста, примите во внимание, что ураган может изготовить пользовательские шатуны после рисования, использовать образец или подробные спецификации. Пожалуйста, не стесняйтесь [контакт](#) нас, если у вас есть интерес.



Hurricane Speed&Performance - Custom Connecting Rod Form

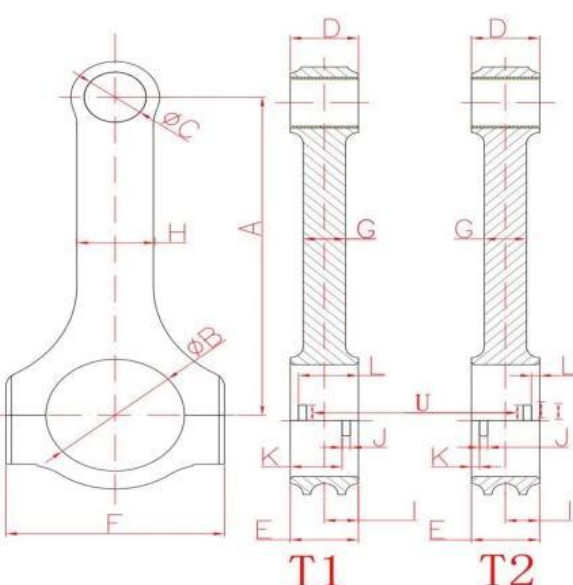

SPECIFY UNITS : _____ MM OR IN

A. _____ Center to Center length/中心距	B. _____ Big End Bore/大孔
C. _____ Pin End Bore/小孔	D. _____ Pin End Width/小端厚度
E. _____ Big End Width/大端厚度	F. _____ Overall BE Width/肩宽
G. _____ Beam Thickness/杆厚	H. _____ Beam Width/杆宽
I. _____ BE Offset	S. _____ T1 Or T2 反瓦/正瓦
K. _____ Tang Position	J. _____ Tang Width/瓦槽宽度
V. _____ Tang Depth/瓦槽深度	L. _____ Tang Position
U. _____ Tang Length/瓦槽长度	M. _____ H-beam, X-bea, I-beam/设计
O. _____ Piece/Set 支/组	N. _____ Engine Model /发动机型号
P. _____ Bolt Diameter(Inch) /螺栓规格	Q. _____ Piece (Quantity)/数量
R. _____ Bolt Length(Inch) 螺栓长度	



V. Tang Depth

Для доставки, ураган может предложить воздушно-экспресс-транспортировку (например, [тротил](#) , [UPS](#), [DHL](#) , [Fedex](#) , CDEK, [EMS](#) и т. д.), морские перевозки и транспотацию поездам, но перевозка поезда подходит только для клиентов, расположенных в Европе, некоторые доступные города, приведенные ниже:

Country	City
Poland	Warsaw, Poland
Netherlands - Door	Netherlands , Rotterdam , Amsterdam
Hungary	Hungary
Czech Rep	Brno, Ostrava, Prague
Bulgaria	Sofia , Bulgaria
Romania	Bucharest, Constanta , Romania
UK	London, Manchester, Birmingham, Birmingham , Bristol, Glasgow, Felixstow, Aberdeen
Italy	Florence, Genoa, Milan, Naples, Como, Trieste, Venice
Sweden	Gothenburg , Malmo , Stockholm
Finland	Helsinki
Austria	Linz, Vienna
Hungary	Budapest
Latvia	Riga
Lithuania	Kaunas, Klaipeda, Panevezys, Siauliai, Vilnius
Belarus	Minsk
Estonia	Tallinn
Solovakia	Bratislava
Germany	Hamburg, Duisburg
Belgium	Antwerp, Brussel
France	Le Havre, Lille, Paris
Ireland	Cork, Dublin
North Ireland	Belfast
Luxembourg	Luxembourg
Romania	Bucharest
Swiss	Basel
Spain	Bacelona
Portugal	Lisboa , Leixoes(Porto)

Любой другой вопрос для доставки, пожалуйста, не стесняйтесь [контакт](#) мы.