

## Шатуны 4G63 X Основные размеры

Марка: ураган	
Длина от центра до центра: 150,00 мм / 5,906 "	
Диаметр отверстия большого конца: 48.00 мм / 1.890 "	
Ширина большого конца: 26,37 мм / 1,038 "	
Диаметр отверстия малого конца: 22 мм / 0,866 "	
Ширина большого конца: 26,37 мм / 1,038 "	
Луч стиль: рентген	

## Шатуны Mitsubishi EVO Особенности

Диаметр болта шатуна	3/8"
Приблизительный вес шатуна	~
Рейтинг объявленной мощности	700hp
Количество	Продается как 4 штуки / комплект
материал	<a href="#">Кованая сталь 4340</a>
Шатун Готово	Дробеструйная обработка, полированная
Штырь	Втулки бронзовых пальцев
Стиль запястья	плавучий
Стиль удержания крышки	Винт с головкой
Набор Веса	Да, сбалансированный +/- 1 г
Magnafluxed	да
Собственная марка	Да, доступно
Индивидуальный дизайн	Да принимаю

## Кованые шатуны для Mitsubishi EVO 4G63 (2.0L) Описание

Фабрика Hurricane производит шатуны для уличных двигателей и большинства гоночных применений, что делает их предпочтительным выбором для профессионалов. Мы следуем строгой процедуре для каждой работы, чтобы обеспечить высокий уровень качества. поэтому наши кованые шатуны для Mitsubishi Evo 4G63 (2.0L) прочны и прочны.



Эти кованные стальные шатуны 4340 для двигателей 4G63T готовы к очистке, проверке и упаковке.

**Дополнительное принудительное смазывание пальца (сверление винтовки) для увеличения срока службы пальцев**

Сверление винтовки (смазывая канал от большого конца до поршневого пальца), также называемое принудительным смазыванием пальца (FPO), сверление винтовки увеличивает долговечность штифта запястья за счет дополнительной смазки, это обновление настоятельно рекомендуется для автомобилей с уличным движением, которые видят, как пробег увеличен их, эта разновидность винтового сверления доступна во всех наших шатунах 4340 и продается отдельно, пожалуйста [связаться с нами](#) для дополнительной информации.

## Шатуны из ковanej стали 4340 для двигателей основного размера 4G63T

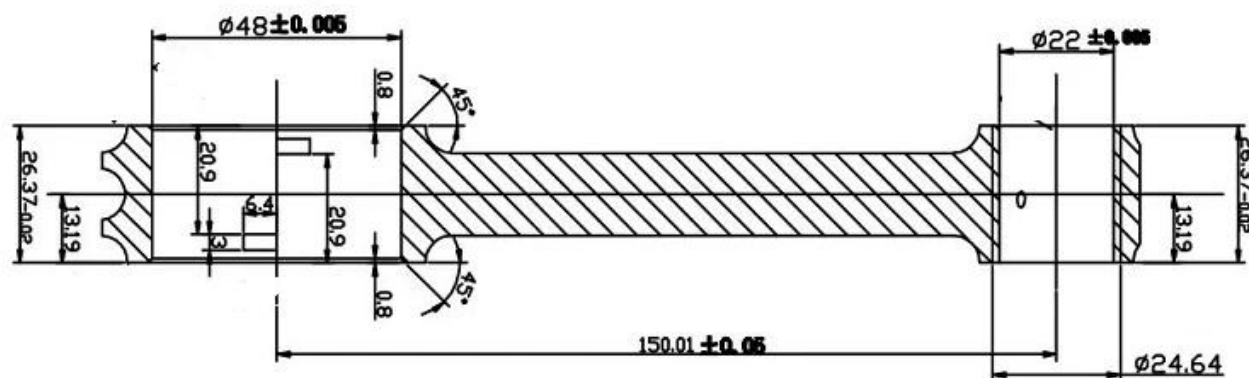

Это наш кованая сталь 4340 шатунов Основного размер с tolerance и подшипником размера тега.

## ДРУГИЕ КЛИЕНТЫ ТАКЖЕ КУПИЛИ

Марка: ураган

Диаметр шпильки: 3/8

Длина под головой: 1.600 дюймов

Материал: кованая сталь 40CrNiMoA

Крутящий момент: 75 Н \* М

Прочность на растяжение: 211,829 фунтов на квадратный дюйм

Вес: 27 г за штуку

[Замена урагана Производительность Шатуны Болты Размер: 3/8 x 1.600 "дюйм](#)