

Марка: ураган
 Двигатель: VW / AUDI 1.8T
 Тип детали: Шатуны
 Длина от центра до центра: 144 мм / 5,670 "
 Диаметр отверстия большого конца: 50,6 мм / 1,992 "
 Ширина большого конца: 24,95 мм / 0,982 "
 Диаметр отверстия малого конца: 20 мм / 0,787 "
 Ширина малого конца: 24,95 мм / 0,982 "
 Стилль луча: Н-луч
 Диаметр болта шатуна: 3/8 "
 Приблизительный вес шатуна: 560 г / шт
 Номинальная мощность в лошадиных силах: 750 л.с.
 Количество в продаже: 4 штуки / комплект
 Материал: кованая сталь 4340
 Шатун Отделка: дробеструйная обработка, полированная
 Булавка: бронзовые запонки
 Стилль запястья: плавающий
 Стилль крепления крышки: винт с головкой
 Набор веса: Да, сбалансированный +/- 1 г
 Магна: Да
 Частная марка: Да, доступно
 Индивидуальный дизайн: да, принимаю

Кованые VW & Audi 144 * 20 шатунов Основной Рисование

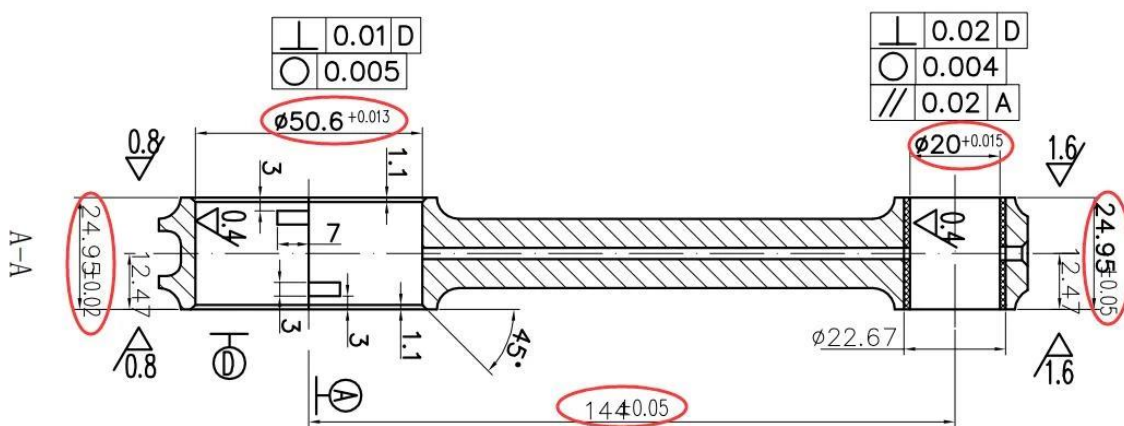

Шатуны двигателя VW 1.8T Performance Описание и преимущества

Шатуны H-Beam VW / Audi 1.8T Hurricane изготовлены из цельной хромированной стальнойковки для обеспечения максимальной прочности и долговечности. Использование материалов [4340 сталь / 40CrNiMoA / EN24](#), 100% с ЧПУ. Поверхность выглядит очень гладкой и красивой благодаря полированной и обработанной дробью обработке. Мы предлагаем огромную линию шатунов для двигателей Audi / VW по всему миру.

1. ковка из хромированной стали



2. 100% ЧПУ Махин, полированная и обработанная дробью обработка. Статья, которую вы могли бы изучить "[Шатуны Hurricane High Performance - Процесс обработки шатунов](#)".

3. Новейшая упаковка защищает стержни, независимо от того, какой способ доставки



Вставьте кованный шатун в свой гоночный автомобиль

