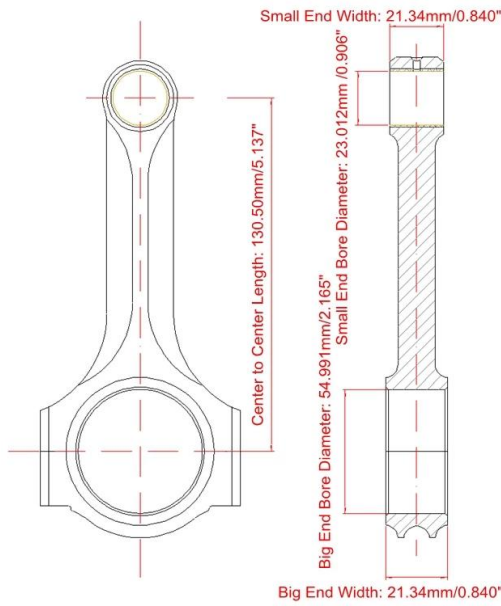

# Subaru WRX EJ205 / STi EJ257 Set di bielle X-Beam Dimensioni principali

Marchio: Hurricane	
Lunghezza da centro a centro: 130,50 mm / 5,137 "	
Diametro foro punta grande: 54.991mm / 2.165 "	
Larghezza punta grande: 21,34 mm / 0,840 "	
Diametro foro punta piccola: 23,012 mm / 0,906 "	
Larghezza estremità piccola: 21,34 mm / 0,840 "	
Stile del fascio: raggi X.	

## Aste X-Beam per Subaru Impreza WRX STI EJ20 EJ25 Caratteristiche

Diametro bullone biella	3/8"
Peso approssimativo della biella	560 grammo
Valutazione di potenza pubblicizzata	800hp
Quantità	Venduto come 4 pezzi / set
Materiale	Acciaio 4340 forgiato
Finitura biella	Pallinatura, lucidato
perno	Boccole perni da polso in bronzo
Stile del perno del polso	Galleggiante
Cap Retention Style	Vite a testa cilindrica
Peso abbinato	Sì, bilanciato +/- 1 g
Magnafluxed	sì
Etichetta privata	Sì, disponibile
Design personalizzato	Sì, accetta

## Descrizione delle aste Subaru Forester 2.0L EJ20 / 2.5L EJ25 130.5mm

Le bielle Hurricane Speed e Performance Subaru WRX Performance X sono realizzate in materiale biliet d'acciaio 4340 premium. Allo stato attuale, le bielle sono disponibili in quattro stili distinti prima di realizzare, a seconda della potenza, del budget e dell'applicazione del motore, incluso standard **H-beam**, raggi X std e std **I-beam** e **costume**. E di base su di essi, saranno soddisfatte tutte le esigenze extra, tra cui:

scanalatura di lubrificazione nella boccola del perno per una maggiore lubrificazione  
fucile forato da grande a fine piccolo

Tra questi, la potenza del raggio H di origine non supererà gli 800 con il bullone ARP2000. Ma le aste a raggi X, I-beam e personalizzate per Subaru Impreza WRX STI EJ20 EJ25 sono progettate per applicazioni ad alta potenza, elevata spinta e regimi estremi in cui non farà altro che l'asta migliore. E per le massime capacità di fissaggio così come le boccole in alluminio-bronzo per assicurare un servizio lungo e affidabile, indipendentemente dalla spinta, dal nitro o dall'RPM.



Nota: Aste X-Beam per la produzione Subaru Impreza WRX STI EJ20 EJ25.

### **applicazioni**

Subaru Impreza WRX - 2002  
Subaru Impreza WRX - 2003  
Subaru Impreza WRX - 2004  
Subaru Impreza WRX - 2005  
Subaru Impreza WRX - 2006  
Subaru Impreza WRX - 2007  
Subaru Impreza WRX - 2008  
Subaru Impreza WRX - 2009

Subaru Impreza WRX - 2010  
Subaru Impreza WRX - 2011  
Subaru Impreza WRX - 2012  
Subaru Impreza WRX - 2013  
Subaru Impreza WRX - 2014  
Subaru Impreza WRX STI - 2004  
Subaru Impreza WRX STI - 2005  
Subaru Impreza WRX STI - 2006  
Subaru Impreza WRX STI - 2007  
Subaru Impreza WRX STI - 2008  
Subaru Impreza WRX STI - 2009  
Subaru Impreza WRX STI - 2010  
Subaru Impreza WRX STI - 2011  
Subaru Impreza WRX STI - 2012  
Subaru Impreza WRX STI - 2013  
Subaru Impreza WRX STI - 2014  
Subaru Impreza WRX STI - 2015  
Subaru Impreza WRX STI - 2016  
Subaru Impreza WRX STI - 2017

## Subaru Race Engine

