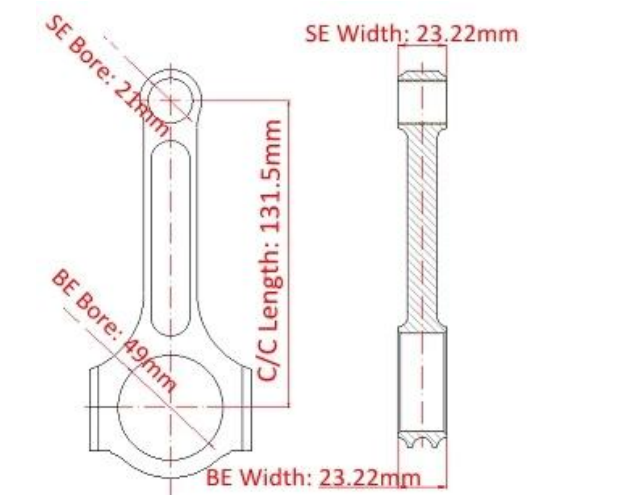

Dimensioni principali delle bielle Mini Cooper S 1.6L 131,5 mm

Marchio: Hurricane *	
Lunghezza da centro a centro: 131,5 mm / 5,177 "	
Diametro foro punta grande: 49mm / 1.929 "	
Larghezza punta grande: 23,22 mm / 0,914 "	
Diametro foro punta piccola: 21mm / 0,827 "	
Larghezza estremità piccola: 23,22 mm / 0,914 "	
Stile del fascio: I-beam	

Caratteristiche delle bielle in acciaio forgiato MINI Cooper S

Diametro bullone biella	3/8"
Peso approssimativo della biella	XXX
Valutazione di potenza pubblicizzata	800HP
Quantità	Venduto come 4 pezzi / set
Materiale	Acciaio 4340 forgiato
Finitura biella	Pallinatura, lucidato
perno	Boccole perni da polso in bronzo
Stile del perno del polso	Galleggiante
Cap Retention Style	Vite a testa cilindrica
Peso abbinato	Sì, bilanciato +/- 1 g
Magnafluxed	sì
Etichetta privata	Sì, disponibile
Design personalizzato	Sì, accetta

Bielle I beam per Mini Cooper S Tritec Descrizione

Queste bielle Mini Cooper S 1.6L da 131,5 mm sono progettate dal team di ingegneri interni per applicazioni da corsa ad alto stress, tenute a tolleranze molto strette e peso fino a +/- 1 grammo per estremità. Le bielle I trave per Mini Cooper S Tritec includono boccole per il polso in bronzo Premium e dispositivi di fissaggio per uragani di alta qualità. (puoi controllare questo link per vedere la differenza tra uragano fastner e bulloni ARP: [Informazioni sui bulloni della biella dell'uragano](#))



I trave design per applicazioni ad alta potenza, il set di bielle forgiate Mini Cooper S potrebbe raggiungere circa 800 cavalli.

È disponibile un'ampia varietà di design e applicazioni, non esitate a farlo [Contattaci](#).

Auto da corsa Mini Cooper S R53



Nota: immagine da Youtube (airrex008)