

Marca: uragano
Motore: TOYOTA 2AZ / SCION TC
Tipo di parte: bielle
Lunghezza da centro a centro: 149,5 mm / 5,888 "
Diametro foro punta grande: 51mm / 2.008 "
Larghezza della larghezza di punta: 19,81 mm / 0,780 "
Diametro foro punta piccola: 22 mm / 0,866 "
Larghezza piccola: 19,81 mm / 0,780 "
Stile fascio: raggio H
Diametro del bullone di biella: 3/8 "
Peso approssimativo della biella: ~ g / pezzo
Valutazione pubblicizzata del cavallo: 550hp
Quantità: venduto come 4 pezzi / set
Materiale: acciaio forgiato 4340
Finitura biella: pallinata, lucidata
Perno: bronzine bronzine
Stile pin del polso: galleggiante
Cap Retention Style: tappo a vite
Peso impostato: Sì, bilanciato +/- 1g
Magnafluxed: Sì
Etichetta privata: Sì, disponibile
Design personalizzato: sì, accetta

Barre di travi TOYOTA / SCION TC 2AZ-FE H Dimensioni principali

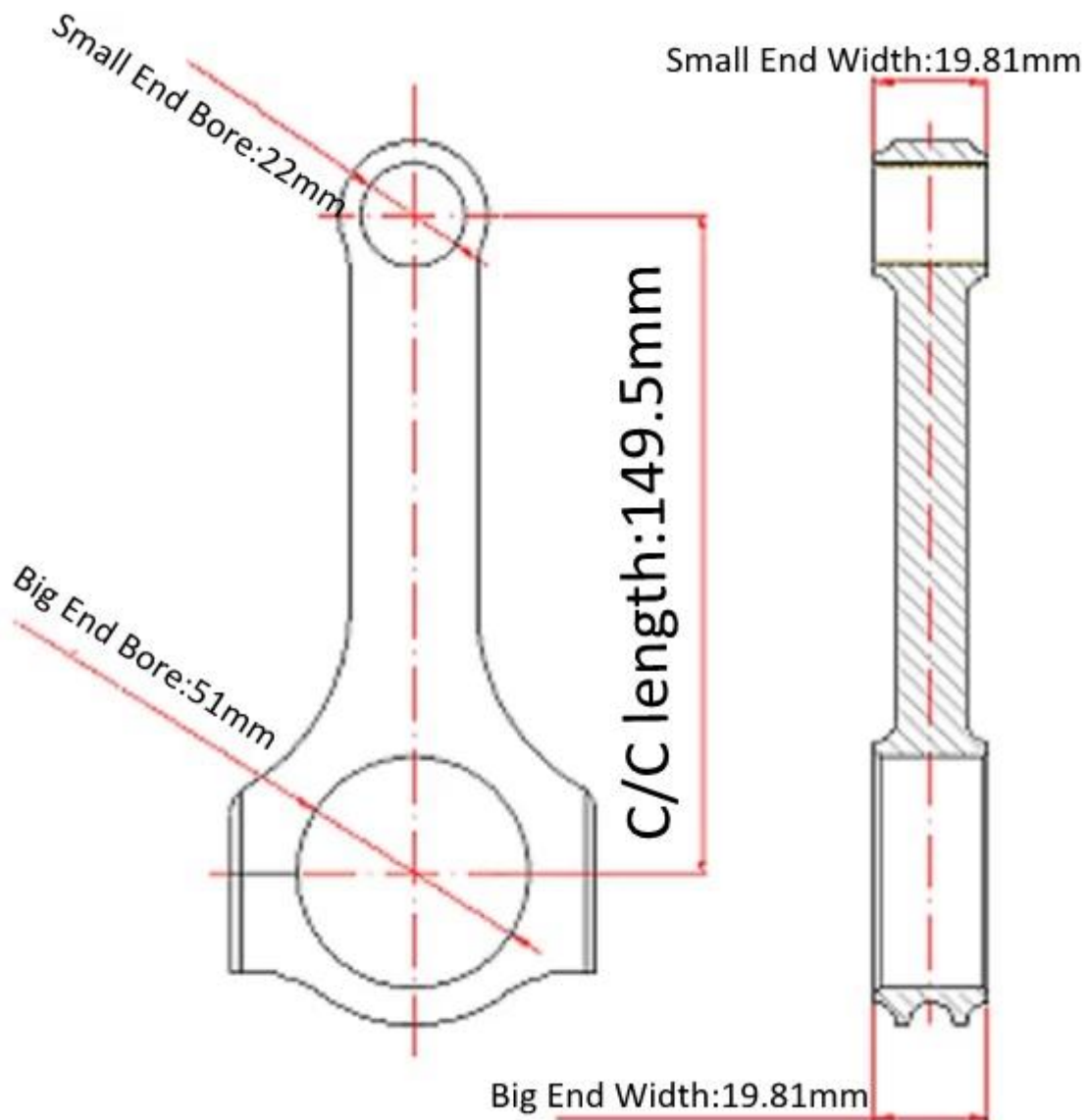

La fabbrica Hurricane Speed And Performance accetta il disegno personalizzato di bielle solo per ordine batch, tutti i disegni e le dimensioni di bielle possono essere personalizzati per soddisfare le richieste del motore del cliente, è possibile [verificare con uno dei nostri esperti personale per discutere ulteriori dettagli.](#)

2AZ-FE Performance Ricambi biella per Scion TC Description

La squadra di uragani si sforza di portare ai clienti una biella di alta qualità ad un prezzo accessibile. Tutte le bielle Toyota 2AZ-FE / FXE VVTi levigato, pre-clearance e bilanciamento del peso a +/- 1g per set (set di 4), è possibile utilizzarlo direttamente quando si hanno in mano aste di uragano, il che significa anche che non si spreca troppo tempo e costi in un'officina meccanica. molto altro Le bielle H Beam 2AZ-FE le estremità grandi e piccole sono perfettamente tonde, dotate di boccole per polsini in bronzo al silicone per garantire l'affidabilità.



Il motore 2AZ-FE è stato utilizzato nei seguenti modelli di veicoli (e altri):

- 2002-2011 Camry
- Matrix S XR XRS 2009-2011
- 2009-2010 Pontiac Vibe
- 2009-2010 Corolla XRS (2011-2013 solo in Messico)
- 2002-2008 Camry Solara
- 2004-2007 RAV4
- 2001-2007 Highlander Kluger Harrier
- Estima
- ipsum
- previa
- Tarago
- Alphard
- Lama
- Avensis
- 2005-2010 Scion tC
- Scion xB 2008-2015
- 2007-2013 MarkX Zio

Toyota Camry NASCAR



Nota: Immagine a partire dal TopSpeed.