

Marca: uragano  
Motore: BMW M5 / M6 S-88  
Tipo di parte: bielle  
Lunghezza da centro a centro: 144mm / 5.669 "  
Diametro foro punta grande: 52mm / 2.047 "  
Larghezza della larghezza: 23,9 mm / 0,941 "  
Diametro foro punta piccola: 22 mm / 0,866 "  
Larghezza piccola: 23,9 mm / 0,941 "  
Stile fascio: raggio H  
Diametro del bullone di biella: 3/8 "  
Peso approssimativo della biella: 500 g / pezzo  
Valutazione pubblicizzata del cavallo: 900hp  
Quantità: venduto come 6 pezzi / set  
Materiale: acciaio forgiato 4340  
Finitura biella: pallinata, lucidata  
Perno: bronzine bronzine  
Stile pin del polso: galleggiante  
Cap Retention Style: tappo a vite  
Peso impostato: Sì, bilanciato +/- 1g  
Magnafluxed: Sì  
Etichetta privata: Sì, disponibile  
Design personalizzato: sì, accetta

Hurricane ha rifinito le caratteristiche della biella dell'acciaio BMW M5 / M6 S-88:

1. 100% CNC lavorato



2. Il design del raggio H standard aumenta notevolmente la resistenza e la durata

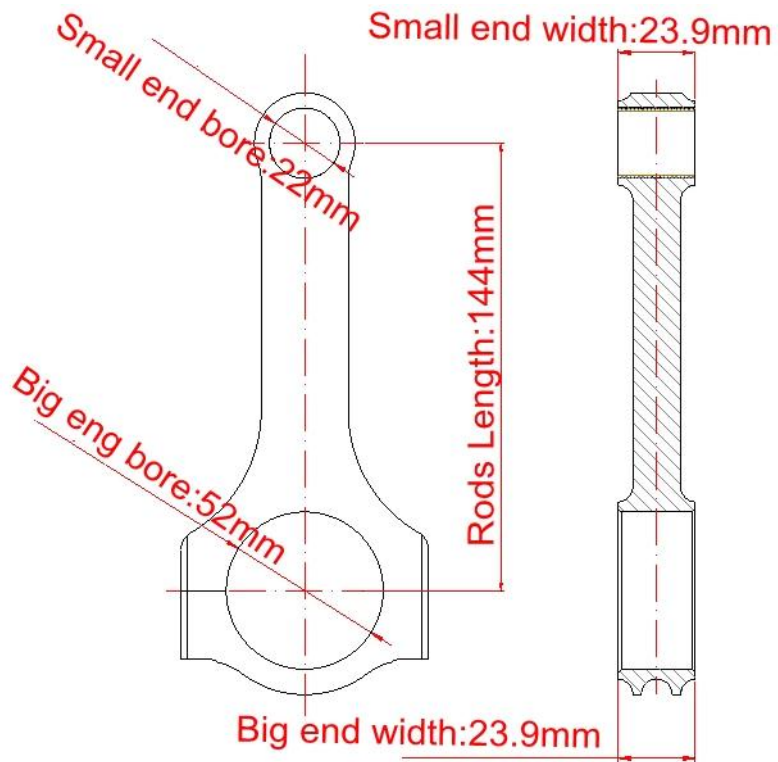

3. Ble boccole del perno del polso del ronze sono adattate a ciascuna asta per aumentare la resistenza all'usura



4. Peso corrispondente a +/- 1 grammo per set. Dopo averli ottenuti, è possibile installare direttamente.

**Tutte le bielle BMW** qui, agisci subito! Se avete domande, non esitate a dircelo sulla Live Chat o lasciate un messaggio a [Marketing@hurricane-rod.com](mailto:Marketing@hurricane-rod.com) .cn.