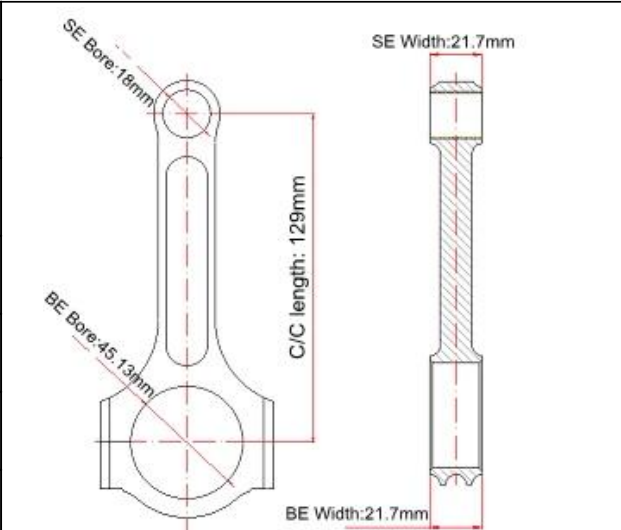

I-Beam Fiat punto 1.4 I con canne taglie principali

Marca: Hurricane	
Lunghezza centro-centro: 129mm/5.079 "	
Diametro grande del foro dell'estremità: 45.13 mm/1.777 "	
Grande fine larghezza: 21,7 mm/0.854 "	
Diametro piccolo del foro dell'estremità: 18mm/0,709 "	
Larghezza di fine piccola: 21,7 mm/0.854 "	
Stile del fascio: I-Beam	

Fiat 1.4 I caratteristiche Biella

Diametro bullone Biella	5/16 "
Approssimativo peso Biella	XXXg
Potenza pubblicizzata rating	750hp
Quantità	Venduto come 4 pezzi/set
Materiale	Acciaio forgiato 4340
Finitura Biella	Shot-martellato, lucidato
Pin	Boccole bronzo polso pin
Stile del perno del polso	Galleggiante
Stile di conservazione della protezione	Vite tappo
Peso abbinato set	Sì, bilanciato +/-1g
Magnafluxed	Sì
Private label	Sì, disponibile
Progettazione personalizzata	Sì, accetto

Fiat 129mm 4340 I-Beam bielle Descrizione

Uragano Speed & performance è un fornitore di componenti del motore in Cina, le prestazioni forgiate 4340 le canne di collegamento sono i nostri prodotti maturi. Ecco una breve introduzione sulla nostra linea di produzione CNC, si prega di guardare il nostro video di YouTube: [Come è fatto: Biella](#)

Sul mercato, qui ci sono due tipi di forgiato spazi: 2 pezzi forgiatura e 1 pezzo forgiati. Quelli Fiat 129mm

4340 i-Beam aste di collegamento utilizzare un pezzo rigoroso CR 4340 acciaio, durezza di 34-38 HRC per garantire la massima resistenza. I-Beam Fiat punto 1.4 l con aste dimensioni precisione i requisiti sono controllati da una qualità accurata, ad esempio: centro a tolleranza di lunghezza centro: +/-0.05mm, tolleranza grande foro di fine: + 0.013 mm, tolleranza foro di estremità del perno: + 0.005 mm.



Nota: forgiati a 2 pezzi (vuoti)

Nota: pezzi forgiati a 1 pezzo (vuoti)

Uragano hanno anche design H Beam per Fiat 1.4 l Biella, clicca qui per visualizzare [H Beam Fiat punto 1.4 I T-jet forgiato 4340 acciaio Biella](#)

Fiat I Beam forgiato 4340 acciaio di collegamento Rohi design



Questo Fiat I Beam forgiato 4340 acciaio Biella aste è un 3X45 ° spalla design, uragano anche fornire spalla rotonda e design spalla quadrata. Si prega di consultare la nostra pagina delle News per saperne di più:

#1, [Uragano che collega disegno della spalla dell'asta](#)

#2, [Hurricane collegamento aste grande disegno finale](#)

Foto Fiat Car



Stiamo aspettando con impazienza di aiutarli con il vostro progetto seguente, ritenga prego libero a [contattaci](#) e facci sapere le tue preoccupazioni.