

Marca: uragano  
Motore: Nissan RB30ET (SOHC), RB30DET (DOHC) e RB30  
Tipo di parte: bielle  
Lunghezza da centro a centro: 152,4 mm / 6.000 "  
Diametro foro punta grande: 52,85 mm / 2,008 "  
Larghezza della larghezza di punta: 21,86 mm / 0,861 "  
Diametro foro punta piccola: 22 mm / 0,866 "  
Larghezza fine piccola: 21,76 mm / 0,857 "  
Stile fascio: raggio H  
Diametro del bullone di biella: 3/8 "  
Peso approssimativo della biella: 570 g / pezzo  
Valutazione pubblicizzata del cavallo: 900hp  
Quantità: venduto come 6 pezzi / set  
Materiale: acciaio forgiato 4340  
Finitura biella: pallinata, lucidata  
Perno: bronzine bronzine  
Stile pin del polso: galleggiante  
Cap Retention Style: tappo a vite  
Peso impostato: Sì, bilanciato +/- 1g  
Magnafluxed: Sì  
Etichetta privata: Sì, disponibile  
Design personalizzato: sì, accetta

## Descrizione Hurricane Nissan RB30 H trave 152,4mm bielle

Si prega di controllare le dimensioni principali delle barre di biella Nissan RB30, la tolleranza e le dimensioni delle etichette dei cuscinetti al di sotto del disegno.

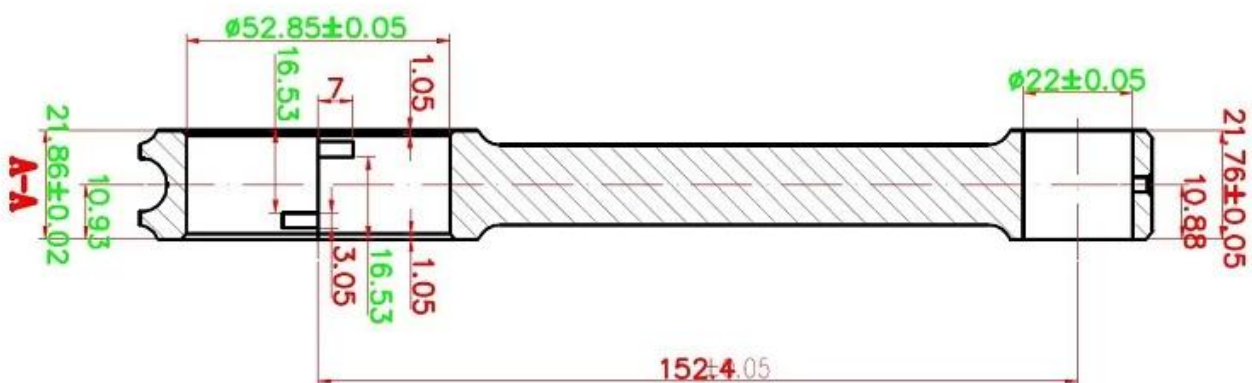

Le bielle Nissan Performance da 6.000 "152,4 mm sono direttamente compatibili con tutti i motori Nissan / Holden RB30, non richiedono lavorazioni di alcun tipo, sono adatte ai motori RB30ET (SOHC), RB30DET (DOHC) e RB30. Applicazioni I fori per l'olio dei perni forniscono ulteriore lubrificazione e raffreddamento. Il design del raggio H può sopportare carichi di compressione più elevati ed è anche conveniente per i clienti

con un budget limitato.

Le bielle con prestazioni di uragano sono prodotte utilizzando la forgiatura a pezzo unico in acciaio 4340 Grade Tested (X-Ray & Sonic), 100% CNC, Mirco Polished e Shot Peen con Hardness Treated (38-42HRC). Questi progressi lasciano un aspetto shinny duro e bello sulla superficie delle bielle. Puoi controllare maggiori dettagli nella nostra pagina delle novità: [Bielle Shot Peening e Mirco-Polishing, aspetto speciale A-level](#)



Eccetto il raggio H, Hurricane può anche offrire un design a raggio I per le vostre esigenze di bielle Honden / Nissan Firged.

# 1. [Bielle forgiate a sbarramento I-Hurricane - Biella RB30 per Nissan](#)

# 2. [Barre del fascio di uragano Holden Nissan RB30 3.0L I](#)

Se avete altre preoccupazioni o domande sul nostro prodotto, sentitevi liberi [Contattaci](#), tutte le e-mail riceveranno una risposta da 24 a 48 ore.



Immagine dell'automobile dell'orizzonte di Nissan

