

Peugeot 106 Bielles Principales Tailles

Marque : Hurricane	
Longueur centre à centre : 133,5 mm/5,256"	
Diamètre d'alésage de la tête de bielle : 48,66 mm/1,916"	
Largeur du gros bout : 23,90 mm/0,941"	
Diamètre d'alésage de petite extrémité : 18 mm / 0,709 po	
Largeur du petit bout : 23,90 mm/0,941"	
Style de faisceau : X-beam	

Caractéristiques des bielles Peugeot 106

Diamètre du boulon de bielle	3/8 "
Poids approximatif de la bielle	xxx
Puissance nominale annoncée	750cv
Quantité	Vendu par 4 pièces/ensemble
Matériel	Acier forgé 4340
Finition de la bielle	Grenailé, Poli
Broche	Bagues d'axe de poignet en bronze
Style d'épingle de poignet	Flottant
Style de rétention du capuchon	Vis d'assemblage
Ensemble de poids assorti	Oui, équilibré /- 1g
Magnafluxé	Oui
Label privé	Oui, disponible
Design personnalisé	Oui, accepter

Bielles Peugeot 106 Description

Les bielles Peugeot 106 conçues à partir de pièces forgées en acier haute résistance 4340, conçues pour les moteurs de course Peugeot 106 GTI S16 hautes performances. Chaque tige est finie avec un processus de polissage et de grenailage pour une meilleure résistance à la fatigue. Toutes les bielles bien rodées avec des tolérances strictes répondent également à des normes de qualité élevées avant l'emballage. Chaque tige est également conçue et calculée par un logiciel 3d avant la production pour garantir la résistance.

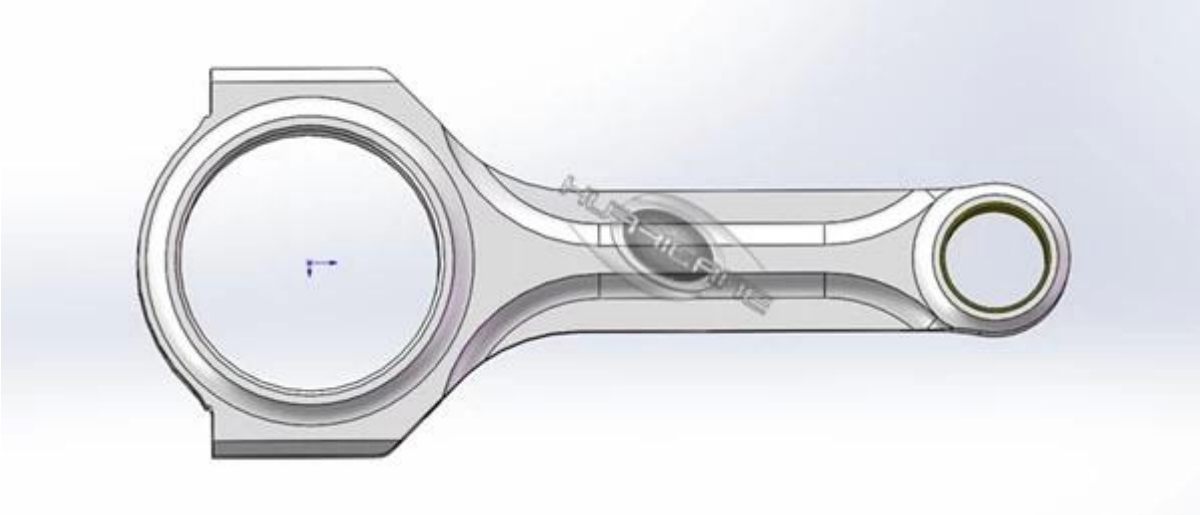

Hurricane fabrique également des bielles personnalisées tant que l'échantillon ou le dessin est fourni, n'hésitez pas à nous contacter si vous avez d'autres besoins.