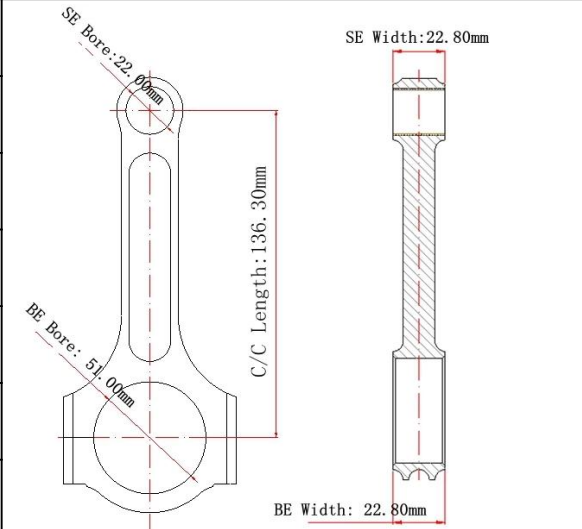

## [Bielles Nissan SR20DET](#) Tailles principales

Marque: Hurricane	
Longueur centre à centre: 136,30 mm / 5,366 "	
Diamètre d'alésage à grande extrémité: 51,00 mm / 2,008 "	
Largeur de la grande extrémité: 22,80 mm / 0,898 "	
Petit diamètre d'alésage d'extrémité: 22,00 mm / 0,866 "	
Petite largeur d'extrémité: 22,80 mm / 0,898 "	
Style de faisceau: poutre en I	

## [Bielles Nissan SR20DET](#) Fonctionnalités

Diamètre du boulon de bielle	3/8 "
Poids approximatif de la bielle	xxx
Puissance nominale annoncée	750 chevaux
Quantité	Vendu en 4 pièces / ensemble
Matériel	Acier forgé 4340
Finition de la bielle	Grenailé, Poli
Épingle	Bagues d'axe de poignet en bronze
Style de broche de poignet	Flottant
Style de rétention du capuchon	Vis d'assemblage
Ensemble assorti de poids	Oui, équilibré +/- 1g
Magnafluxed	Oui
Label privé	Oui, disponible
Design personnalisé	Oui, acceptez

### [Bielles Nissan SR20DET](#) La description

Ces bielles Nissan 2.0L SR20DE SR20DET usinées CNC à partir de **[Acier forgé au chrome-molybdène 4340 EN24 pour avions](#)**, utilisant une conception de poutre en I pour une rigidité supplémentaire. Chaque tige est entièrement magnafluxée pour garantir la cohérence du matériau forgé, inspectée pour atteindre un standard de haute qualité, grenailée pour améliorer la résistance à la fatigue et aiguisée pour répondre à une norme de tolérance élevée. poids assorti ensembles +/- gramme, annonce emballée vendue en 4 pièces / ensemble.



Toutes ces bielles Nissan SR20DET sont adaptées pour [boulons de tige originaux \(authentiques\) ARP2000 3/8 "et boulons ARP2000 de copie d'ouragan](#) , Vous pouvez les choisir en fonction de votre budget.



Certification de SGS de boulons ARP2000 de copie d'ouragan.





Bienvenue à nous contacter si vous avez besoin de ces bielles ou boulons.