

Marque: Hurricane  
Moteur: Buick V6  
Type de pièce: Bielles  
Longueur centre à centre: 142,24 mm / 5,600 "  
Diamètre d'alésage à grande extrémité: 60,3 mm / 2,374 "  
Largeur de la grande extrémité: 21,64 mm / 0,852 "  
Petit diamètre d'alésage d'extrémité: 23,012 mm / 0,906 "  
Petite largeur d'extrémité: 22,1 mm / 0,870 "  
Style de poutre: poutre en H  
Diamètre du boulon de bielle: 3/8 "  
Poids approximatif de la bielle: 700 g / pièce  
Puissance nominale annoncée: 900 ch  
Quantité: vendu en 6 pièces / ensemble  
Matériau: acier forgé 4340  
Finition de la bielle: grenailée, polie  
Broche: bagues d'épingle de poignet en bronze  
Style de broche de poignet: flottant  
Style de rétention du capuchon: vis d'assemblage  
Poids assorti: Oui, équilibré +/- 1g  
Magnafluxed: Oui  
Private Label: Oui, disponible  
Conception personnalisée: oui, accepter

## Buick 5.600 "bielles de rechange en acier forgé 4340 Dessin principal

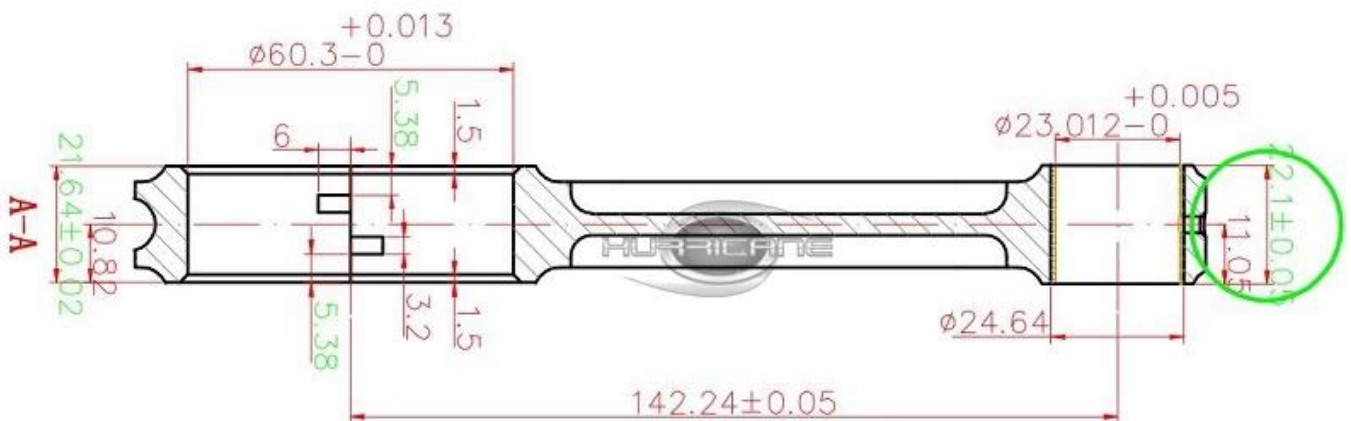

## Bielle Buick Series II L67 V6 Description

Les bielles Buick V6 à poutre en H sont notre liste de best-sellers dans un style forgé à poutre en H. Hurricane produit des ensembles de tiges forgées 4340 extrêmement solides à un prix raisonnable pour les moteurs Buick V6 Turbo. Bielle en acier forgé 4340 en H-Beam pour Buick V6 conçue en utilisant la dernière technologie. Elles sont grenailées pour une meilleure résistance à la fatigue et comportent des bagues d'axe de poignet en bronze et des attaches ARP 2000. Ce produit de Hurricane Speed And Performance présente une qualité supérieure et fonctionnera mieux que ce qui est annoncé. Parfait pour votre véhicule et votre style de vie, il est fabriqué pour répondre ou dépasser les normes strictes de l'industrie.

**[Toutes les bielles de performance Buick Factory Hurricane ici](#)**, Achetez maintenant!



Hurricane a des poutres en H, des poutres en X et des poutres en I pour les bielles Buick Series II L67 V6.

Conception de poutre en X: [Buick V6 5.600 "X-beam forgées bielles](#)

Je fais la conception du faisceau: [Hurricane 5.600 "Buick Turbo V6 I Beam ConRods en acier forgé](#)

Pour toute question, n'hésitez pas à laisser votre message à [équipe ouragan](#) ou [Contactez l'un des membres du personnel qualifié pour les ouragans pour obtenir de l'aide.](#)

#### **Application:**

1996-2005 Buick Park Avenue Ultra

1997-2004 Buick Regal GS / GSE / GSX (SLP)

1996-1999 Buick Riviera (en option 1996-1997, de série 1998-1999)

Chevrolet Impala SS 2004-2005

2004-2005 Chevrolet Monte Carlo SS Supercharged / Intimidator SS / Dale Jr. SS

1996-1999 Oldsmobile Eighty-Eight LSS (limité)

1996-2003 Pontiac Bonneville SSEi

1997-2003 Pontiac Grand Prix GTP / GTX (SLP)

1996-2004 Holden Commodore VS (série II), VT, VX, VY

1996-2004 Holden Caprice et Statesman VS (séries I, II et III), WH, WK

2001-2004 Holden Monaro (V2 VZ) CV6

**Buick Regal GS - 3800 Série II - L67MoteurImage**



Remarque:Photo de Curbside Classics.