

Marque: Hurricane
Moteur: Fiat Lancia Delta integrale 2.0 16V
Type de pièce: bielles
Longueur centre à centre: 145 mm
Diamètre d'alésage à grande extrémité: 53.90mm / 2.122 "
Largeur extrême: 25.7mm / 1.012 "
Diamètre intérieur petit diamètre: 22.00mm
Largeur d'extrémité petite: 25.7mm / 1.012 "
Style de poutre: poutre en H
Diamètre du boulon de bielle: 3/8 "
Poids approximatif de la bielle: 660g / pièce
Puissance annoncée: 600hp
Quantité: Vendu en 4 pièces / set
Matériau: Acier forgé 4340
Finition des bielles: grenailé, poli
Goupille: bagues en bronze
Style de broche de poignet: Flottant
Style de rétention du capuchon: Vis à capuchon
Poids assorti: Oui, équilibré +/- 1g
Magnafluxed: Oui
Private Label: Oui, disponible
Conception sur mesure: oui, accepter

Bielle pour poutre en H pour Fiat Lancia Delta integrale 2.0 16V Dessin

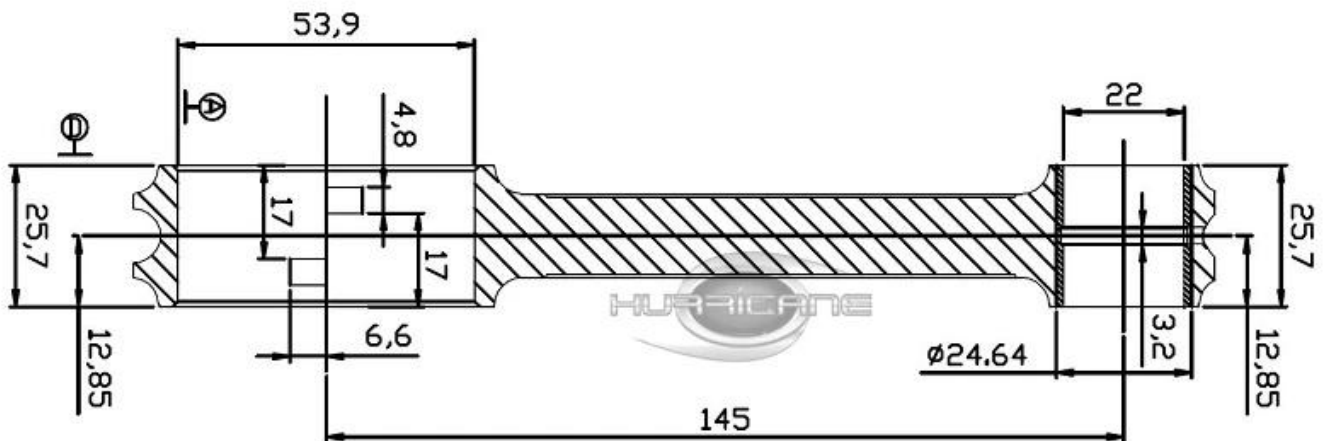

Ensemble de biellettes forgées Fiat LANCIA 2.0L à poutres en H usinées à haute résistance [Acier 4340](#), conçu et fabriqué par une machine CNC avancée, chaque tige est traitée thermiquement, magnafluxée, grenailée et soulagée pour répondre aux normes de haute qualité, elle peut supporter 600 CV. En outre, une vidéo de la machine à cannes affichée sur notre page d'accueil, vous pouvez cliquer sur [ici](#) pour le regarder. L'ouragan peut produire des bielles de plus haute résistance, et toutes les tiges de douane sont acceptables, bienvenue dans [contact](#) nous apprendre plus de détails.

Racing 4340 Bielle En Acier Pour Fiat 145mm La revue

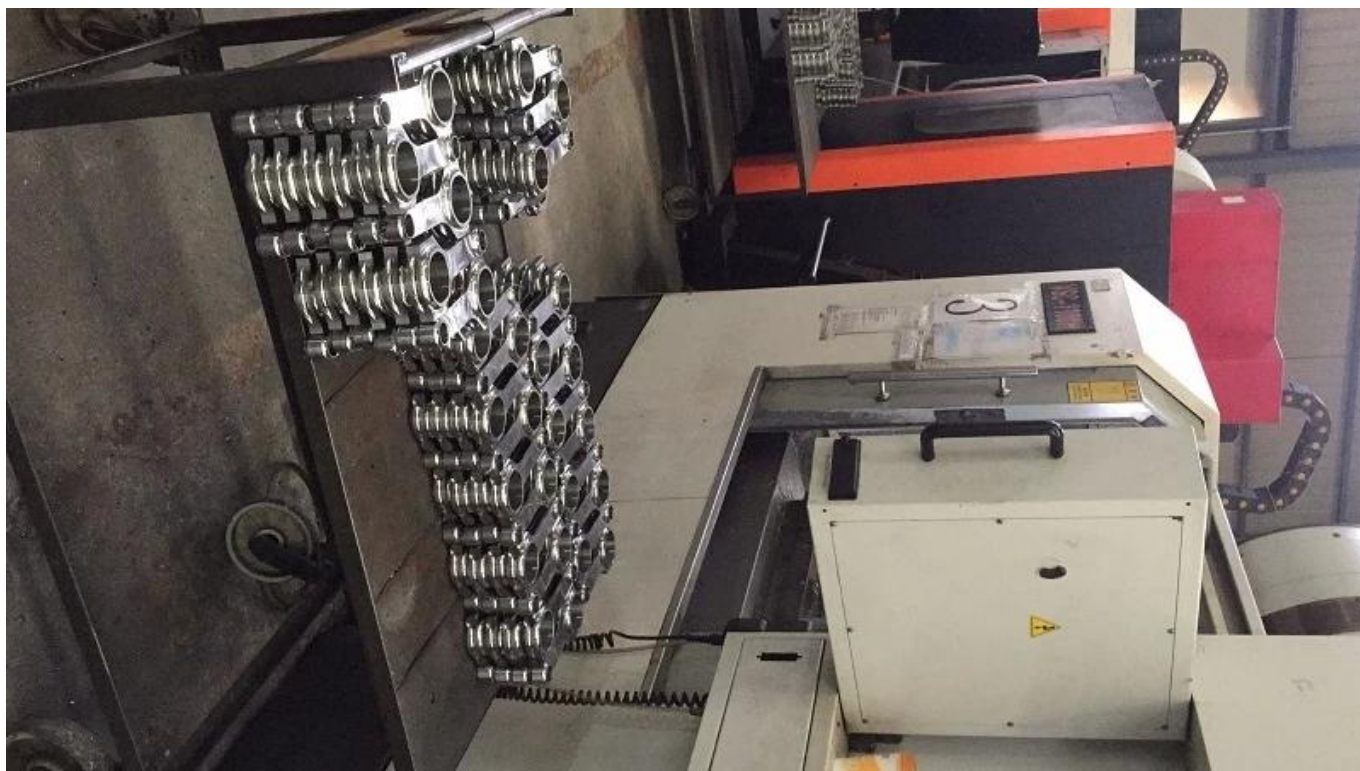

Caractéristiques:

- Les cannes comprennent les boulons de tige 3/8 COPY ARP2000 de l'ouragan (211 829 psi)
- Forge brevetée HRC 34-38
- Travail usiné détaillé pour maintenir un poids et une résistance optimaux
- Conception à faisceau solide pour les applications à forte puissance
- Radial "petite extrémité pour une résistance supérieure et une masse alternative réduite
- Fabriqué à partir d'acier 4340 (EN24)
- Ponçage uniforme à la machine.
- Grand et petit edn adonné à utiliser la taille.

Bielles de l'ouragan Fiat 145mm 1989-1991 Delta HF Integrale, 1995 Coupé 16V Turbo

Marque de voiture: Lancia / Fiat

MODELE VOITURE: Delta HF Integrale 16V / Coupe 16V Turbo

SPÉCIFICATIONS DU MOTEUR: 2.0L 16V Turbo

Décret Voiture Image

