

Marca: Hurricane \*  
Motor: Toyota 2ZZ-GE  
Tipo de parte: bielas de conexión  
Longitud de centro a centro: 139 mm / 5.472 "  
Diámetro de orificio de extremo grande: 48 mm / 1.890 "  
Ancho del extremo grande: 19.81mm / 0.780 "  
Diámetro de agujero pequeño: 20.00mm / 0.787 "  
Ancho del extremo pequeño: 18.01mm / 0.709 "  
Estilo de haz: haz en H  
Diámetro del perno de biela: 3/8 "  
Peso aproximado de la biela: 450 g / pieza  
Clasificación de caballos de fuerza anunciados: 600 hp  
Cantidad: Se vende como 4 piezas / juego  
Material: Acero forjado 4340.  
Acabado de la biela: pulido a chorro, pulido  
Pin: bronce bujes pasador de muñeca  
Muñequera estilo: flotante  
Estilo de retención de la tapa: tornillo de la tapa  
Conjunto de peso ajustado: Sí, equilibrado +/- 1 g  
Magnafluxed: si  
Etiqueta privada: Sí, disponible  
Diseño personalizado: sí, aceptar

## Descripción de las bielas de alto rendimiento Toyota Celica 2ZZ-GE 1.8L H-Beam

Las varillas más fuertes pero más ligeras disponibles. Mientras que otros fabricantes están cortando esquinas, Hurricane solo incorpora acero de la mejor calidad para aviones, le da una ventaja sobre sus competidores. Cada contorno está diseñado para mejorar la resistencia y confiabilidad general a altas revoluciones del motor. Las bielas de huracán incorporan un diseño de viga en H que elimina las bolsas de material sobrante y ofrece una excepcional resistencia longitudinal y horizontal. El diseño del tornillo de cabeza asegura una redondez verdadera y un asiento de cojinete positivo bajo factores de carga severos, en los cuales se elimina la falla del cojinete de biela.

Proteja su inversión insistiendo en solo barras de huracán para sus necesidades de alto rendimiento: **Std Toyota 2ZZ-GE 138MM / 20MM** y **Aduana Toyota 2ZZ-GE 139MM / 20MM**, Creo que somos tus mejores elecciones Todos **Biela de acero forjado 4340 para Toyota** han subido

Por cierto, si no encontró las barras que desea, puede contactarnos en línea o por correo electrónico (marketing@hurricane-rod.com .cn). Si quieres alguno [varillas personalizadas](#), podría indicarnos estos tamaños, nos gustaría desarrollar nuevas cañas con ustedes juntos

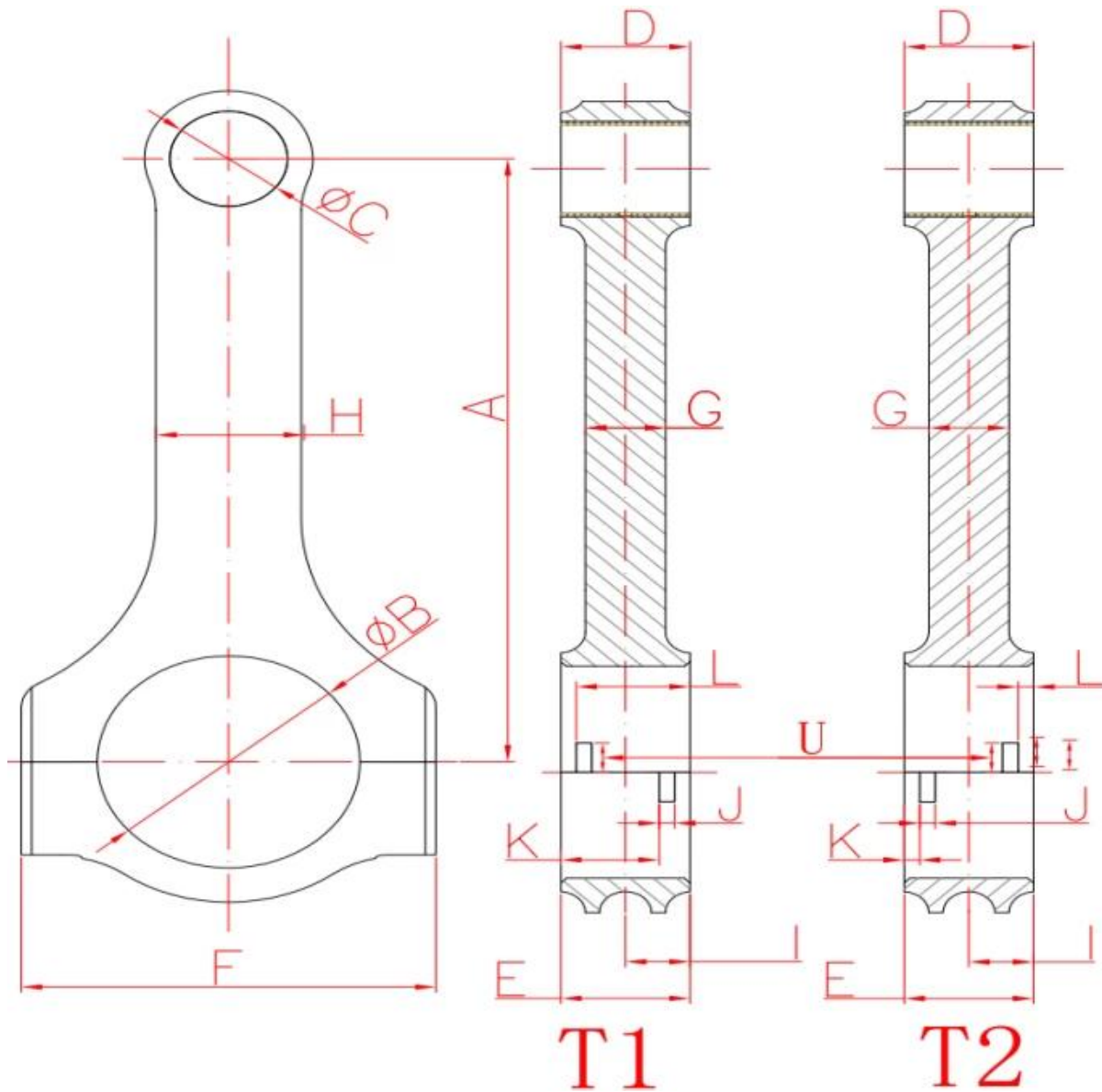

## Preguntas más frecuentes

A: ¿Qué tipo de paquete usarás por Air?

B: Además del paquete personalizado, usaremos bolsas, espuma y una caja neutral para empaquetar las barras, como esta imagen

