

Marca: huracán  
Motor: HONDA / ACURA ACURA 1.8L LS / NON-VTEC, B18A / B  
Tipo de pieza: bielas  
Longitud de centro a centro: 137 mm / 5.394 "  
Diámetro de agujero grande: 48 mm / 1.890 "  
Ancho de extremo grande: 23,75 mm / 0,935 "  
Diámetro del orificio del extremo pequeño: 21 mm / 0.827 "  
Ancho de extremo pequeño: 21 mm / 0.827 "  
Estilo de haz: haz en H  
Diámetro del perno de la biela: 3/8 "  
Peso aproximado de la biela: 480 g por pieza  
Clasificación de caballos de fuerza anunciada: 750 hp  
Cantidad: Vendido como 4 piezas porconjunto  
Material: acero 4340 forjado  
Acabado de la biela: granallado, pulido  
Pin: casquillos de pasador de muñeca de bronce  
Estilo de pasador de muñeca: flotante  
Estilo de retención de la tapa: tornillo de cabeza  
Juego de peso combinado: Sí, equilibrado +/- 1g  
Magnafluxed: Sí  
Etiqueta privada: sí, disponible  
Diseño personalizado: Sí, aceptar

## Honda B18A B18B B20

### 5.394HhazConectandovarillaDescripción

Juego de 4 bielas Hurricane 4340 Chrome Moly para HONDA / ACURA ACURA 1.8L LS / NON-VTEC, B18A / B son nuestras bielas más vendidas, que ahora están disponibles para motores estilo Honda LS. Cuenta con acero de aleación 4340 totalmente maquinado, los pernos ARP 2000-3 / 8 "se pueden instalar directamente. Las características incluyen almohadillas de refuerzo alrededor de los orificios de los pernos para mayor resistencia. Las superficies de acoplamiento de huella ancha en la línea de separación (donde la varilla se separa para el ensamblaje) ayuda Evite la distorsión de la cabeza grande bajo cargas de altas RPM. Deje un mensaje para obtener más información, una gran caña a un excelente precio.

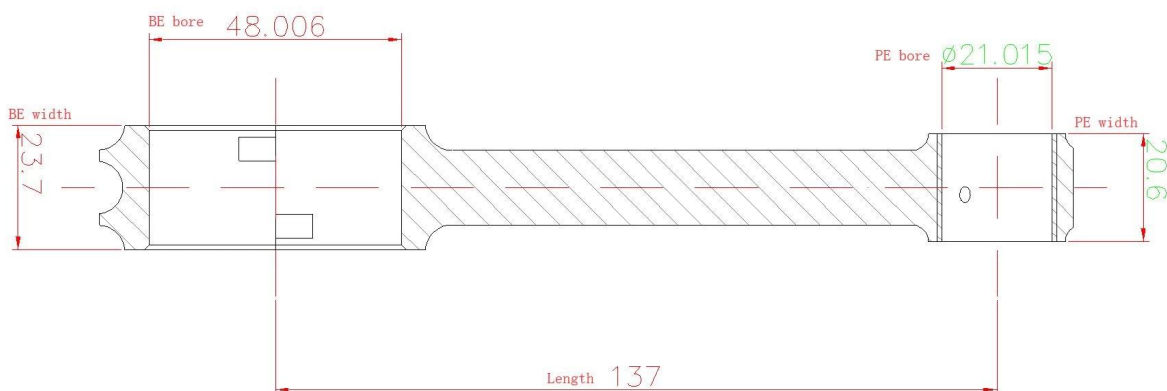

## Bielas de viga H para motores Honda / Acura B18A B18B B20 Características

### 1. Mecanizado a partir de piezas forjadas de una pieza



### 2. Línea de producción totalmente CNC



### 3. Disparo peened



**Paquete minorista de rendimiento y velocidad de huracanes**



### Más varillas Honda serie B:

1. [Honda Acura Integra GSR 1.8 VTEC B18C biela forjada con viga en H, longitud de barra de 5.433 "](#)
2. [Varillas Hurricane H-Beam Honda B18](#)
3. [Bielas de viga en H Honda Long rod 5.967 B18 B20 Biela](#)
4. [Hurricane Speed & Performance X Beam Rods Honda Integra LS CRV B18A B18B B20 5.394](#)
5. [Juego de bielas de acero 4340 con viga H para Honda B18, orificio para pasador de 20 mm](#)
6. [Bielas de acero 4340 con viga H para Honda B18C GSR, longitud de varilla de 138 mm, pasador de 21 mm](#)

Todos ► [Acura y Honda Rods](#) aquí.