

Marca: Hurricane
Motor: TOYOTA 2AZ / SCION TC
Tipo de parte: bielas
Longitud de centro a centro: 149.5mm / 5.886 "
Diámetro de orificio de extremo grande: 51 mm / 2.008 "
Ancho del extremo grande: 19.81mm / 0.780 "
Diámetro de agujero pequeño: 22 mm / 0.866 "
Ancho de extremo pequeño: 19.81 mm / 0.780 "
Estilo de haz: haz en H
Diámetro del perno de biela: 3/8 "
Peso aproximado de la biela: ~ g / pieza
Clasificación de caballos de fuerza anunciados: 550 CV
Cantidad: Se vende como 4 piezas / juego
Material: Acero forjado 4340.
Acabado de la biela: pulida
Pin: bronce bujes pasador de muñeca
Muñequera estilo: flotante
Estilo de retención de la tapa: tornillo de la tapa
Conjunto de peso ajustado: Sí, equilibrado +/- 1 g
Magnafluxed: si
Etiqueta privada: Sí, disponible
Diseño personalizado: sí, aceptar

Barra de haz de TOYOTA / SCION TC 2AZ-FE H Dibujo de dimensiones principales

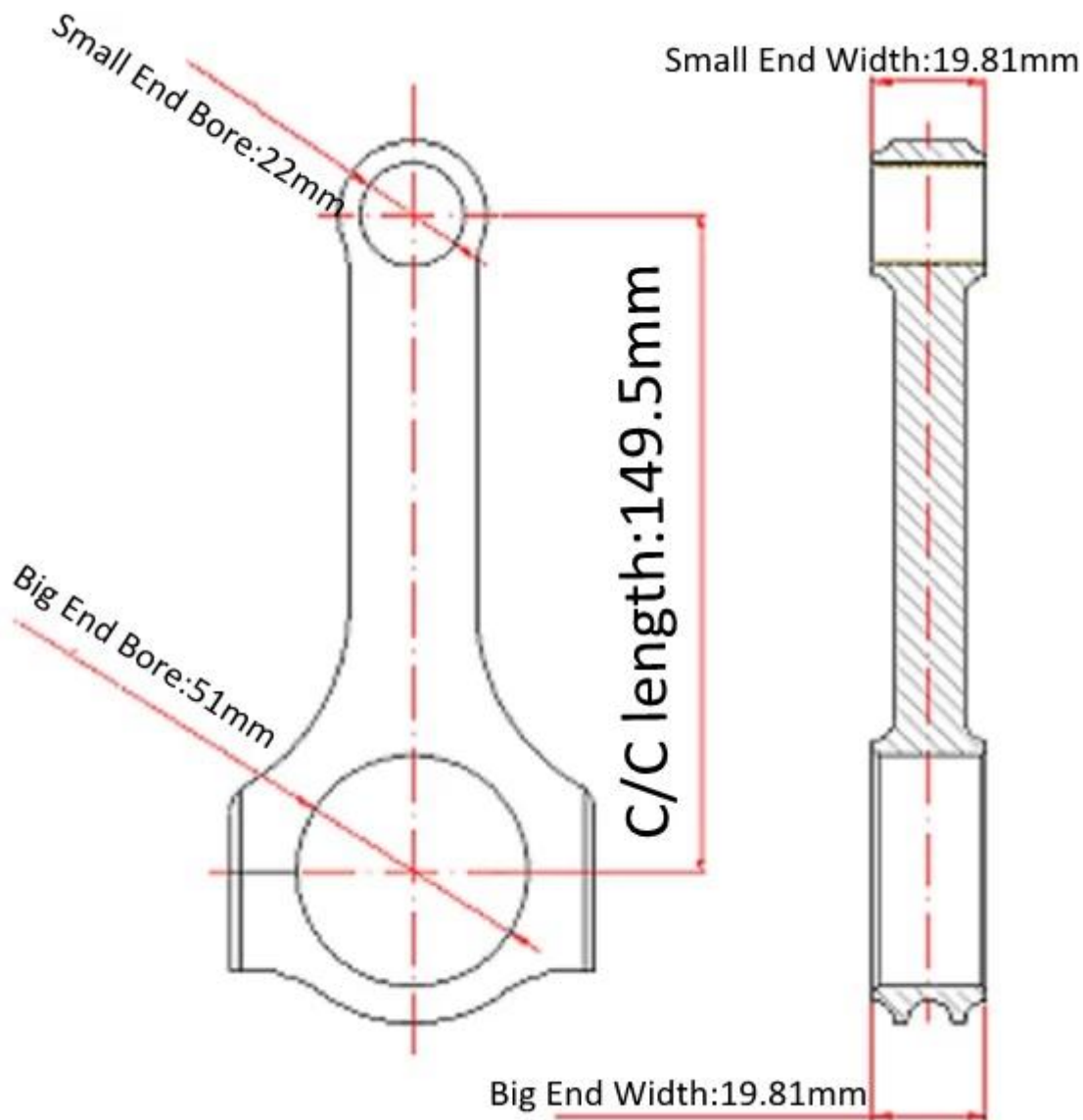

Hurricane Speed And Performance Factory acepta conrods diseño personalizado solo para pedidos por lotes. Todos los diseños y dimensiones de los conrods se pueden personalizar para adaptarse a la solicitud del motor del cliente. [Consulte con uno de nuestro personal calificado para discutir más detalles.](#)

2AZ-FE Performance Parts conrods para Scion TC Description

Hurricane Team se esfuerza por ofrecer a los clientes una biela de alta calidad a un precio asequible. Todas las bielas de conexión Toyota 2AZ-FE / FXE VVTi Se afinan, se despachan previamente y se equilibra el peso a +/- 1 g cada juego (conjunto de 4). Puede usarlo directamente cuando tenga varillas de huracán en la mano, lo que también significa que no perderá demasiado tiempo y costo en un taller mecánico. . mucho más Los extremos grandes y pequeños de las varillas de conexión H Beam 2AZ-FE son perfectamente redondos, y cuentan con pasadores de bronce de silicona para asegurar la confiabilidad.



El motor 2AZ-FE se ha utilizado en los siguientes modelos de vehículos (y otros):

- 2002-2011 Camry
- 2009-2011 Matrix S XR XRS
- 2009-2010 Pontiac Vibe
- 2009-2010 Corolla XRS (2011-2013 solo en México)
- 2002-2008 Camry Solara
- 2004-2007 RAV4
- 2001-2007 Highlander Kluger Harrier
- Estima
- Ipsum
- Previa
- Tarago
- Alphard
- Espada
- Avensis
- 2005-2010 Scion tC
- 2008-2015 Scion xB
- 2007-2013 MarkX Zio

Toyota Camry NasCar



Nota: Imagen desde Velocidad máxima.