

Marca: Hurricane
Motor: BMW M5 / M6 S-88
Tipo de parte: bielas de conexión
Longitud de centro a centro: 144 mm / 5.669 "
Diámetro de orificio de extremo grande: 52 mm / 2.047 "
Ancho del extremo grande: 23.9mm / 0.941 "
Diámetro de agujero pequeño: 22 mm / 0.866 "
Ancho de extremo pequeño: 23.9mm / 0.941 "
Estilo de haz: haz en H
Diámetro del perno de biela: 3/8 "
Peso aproximado de la biela: 500 g / pieza
Clasificación de caballos de fuerza anunciados: 900 hp
Cantidad: Vendido como 6 piezas / set
Material: Acero forjado 4340.
Acabado de la biela: pulido a chorro, pulido
Pin: bronce bujes pasador de muñeca
Muñequera estilo: flotante
Estilo de retención de la tapa: tornillo de la tapa
Conjunto de peso ajustado: Sí, equilibrado +/- 1 g
Magnafluxed: si
Etiqueta privada: Sí, disponible
Diseño personalizado: sí, aceptar

Biela de acero BMW M5 / M6 S-88 con acabado de huracán Características:

1. 100% CNC mecanizado



2. El diseño estándar de la viga en H aumenta considerablemente la resistencia y la durabilidad

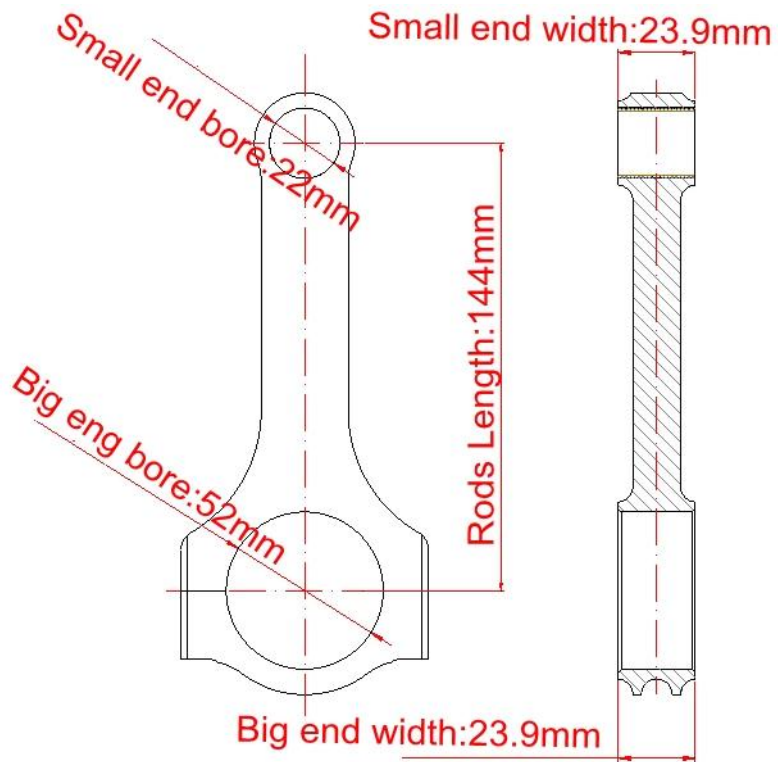

3. Los bujes del pasador de muñeca Ronze están ajustados a cada varilla para aumentar la resistencia al desgaste



4. Peso ajustado a +/- 1 gramos por juego. Después de que los tengas, puedes instalarlos directamente.

Todas las bielas BMW ¡Aquí, actúa ahora! Si tiene alguna pregunta, no dude en decirnos en el chat en vivo o deje un mensaje a Marketing@hurricane-rod.com .cn.