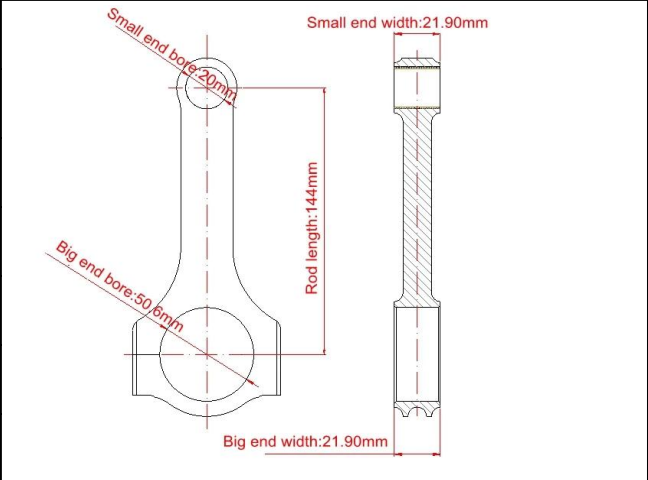

144X21 bielas forjadas VW | Audi 2.0T EA888 Tamaños principales

Marca: Hurricane	
Longitud de centro a centro: 144 mm / 5.670 "	
Diámetro de agujero de extremo grande: 50.6mm / 1.992 "	
Ancho del extremo grande: 21.90 mm / 0.862 "	
Diámetro de agujero pequeño: 21.00mm / 0.827 "	
Ancho de extremo pequeño: 21.90 mm / 0.862 "	
Estilo de haz: haz en H con forma cónica	

VW EA888 Gen 1 Motor Bielas de conexión de haz en H Características

Diámetro del perno de biela	3/8 "
Peso aproximado de la biela	XXX
Clasificación de caballos de fuerza anunciados	600 CV
Cantidad	Se vende como 4 piezas / juego
Material	Acero forjado 4340
Acabado de la biela	Granallado, Pulido
Alfiler	Muñequeras de bronce
Muñequera estilo	Flotante
Estilo de retención de la tapa	Tornillo de cabeza
Conjunto de peso combinado	Sí, equilibrado +/- 1g
Magnafluxed	Sí
Etiqueta privada	Si disponible
Diseño personalizado	Si acepta

2.0L TSI EA888 Forged 4340 Steel Con-Rod Set por Hurricanerods.com Descripción

Todas las bielas de velocidad y rendimiento del huracán EA888 están fabricadas con forjadas de alta calidad 4340 y se pelan, se someten a un tratamiento térmico y se inspeccionan para verificar su uniformidad. El diseño y las características de las barras están cuidadosamente diseñados y finalizados internamente a través del análisis computacional y respaldados por una base de conocimientos respaldada a través de muchos años de pruebas de aplicaciones. Se inspeccionan todos los orificios mecanizados para ver si están bien ajustados y sin holguras antes de abandonar nuestras instalaciones.

CARACTERÍSTICAS ADICIONALES

P.E EN CINTA

La característica de extremo de pasador cónico permite ahorrar peso y aumentar el espacio al usar pistones en caja.



Fusil perforado

Esta característica proporciona un mejor engrase y enfriamiento de los pasadores, lo que conduce a una mayor longevidad de todo el conjunto de vástagos de pistón.



Cualquier consulta para estos productos, por favor siéntase libre. [contacto](#) nosotros