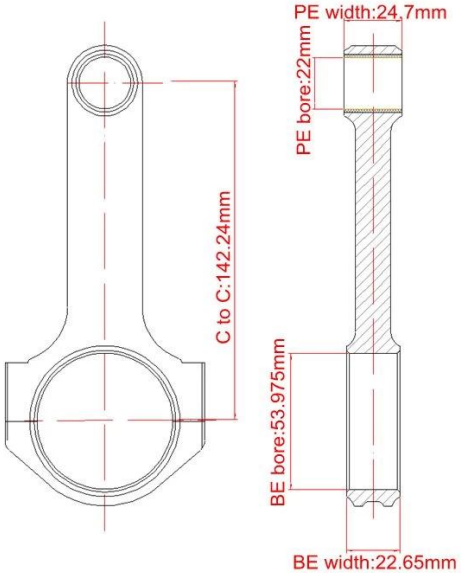

5,600 "H-beam bielas tamaños principales

Marca de fábrica: huracán	
Centro a la longitud de centro: 142.24 mm/5.600 "	
Diámetro grande del alesaje del extremo: 53.975 mm/2.125 "	
Anchura grande del extremo: 22.65 mm/0.892 "	
Diámetro de alesaje del pequeño extremo: 22m m/0,866 "	
Anchura pequeña del extremo: 24.7 mm/0.972 "	
Estilo de la viga: H-beam	

Revistas tipo 1, balanceadas, juego de 4, 5,600 "características de bielas

Diámetro del perno de biela	3/8 "
Peso de biela aproximado	Xxxg
Calificación de caballos de fuerza anunciado	600hp
Cantidad	Vendido como 4 pedazos/set
Material	Acero forjado 4340
Final de la biela	Granallado, pulido
PIN	Casquillos de bronce del perno de muñeca
Estilo del PIN de muñeca	Flotante
Estilo de retención de Cap	Tornillo del casquillo
Conjunto de peso emparejado	Sí, balanceado +/-1g
Magnafluxed	Sí
Etiqueta privada	Sí, disponible
Diseño personalizado	Sí, acepte

Huracán VW Escarabajo H-beam 5,600 "bielas Descripción

5,600 "H-beam bielas, tipo 1 revistas, equilibrado, conjunto de 4 comienzan como nuevas forjas Chromoly en lugar de los núcleos de la barra de valores utilizados. ¡ éstos se autorizan para el uso del Acariciador, reduciendo al mínimo su gasto y la grasa del codo requerida para la instalación! Estas son una barra fantástica

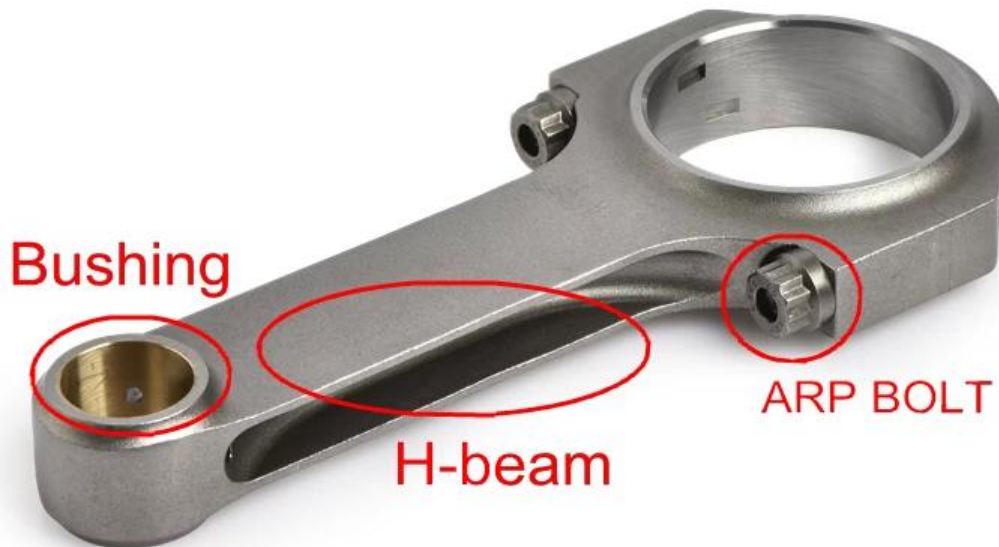

Especificaciones técnicas:

1. diseño: H-beam
2. forjó el acero 4340
3. Bushingcopper: QAL10-3-1.5
4. pasador: 40Cr, HRC40-42
5. esfuerzo de torsión del perno: los 3/8-75N * M
6. Embalaje: 4pcs/set
7. balance dentro de +/-1g

Con el perno ARP2000

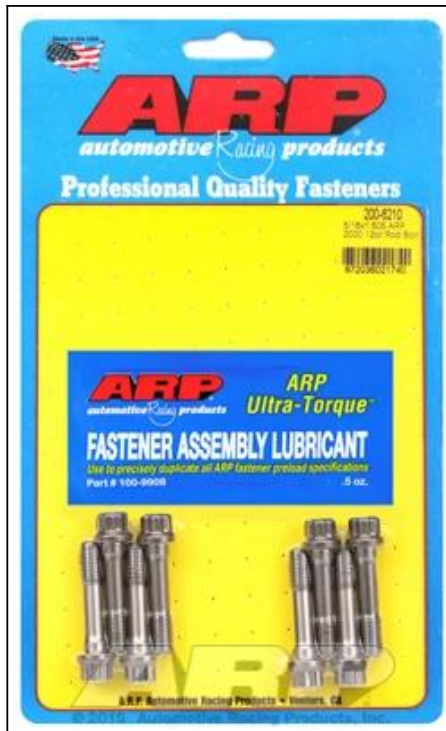

Rod Bolts-3/8 "Especificaciones:
3/8

- 1) tamaño del hilo de rosca: 5/16 "
- 2) UHL: 1.500 "
- 3) longitud del hilo de rosca: 0.550 "
- 4) longitud del apretón: 0.100 "
- 5) altura principal: 0.348 "
- 6) tamaño de la llave: 3/8 "
- 7) diámetro del collar: 0.526 "

Rod Bolts-5/16 "Especificaciones:
5/16

- 1) tamaño del hilo de rosca: 5/16 "
- 2) UHL: 1.500 "
- 3) longitud del hilo de rosca: 0.550 "
- 4) longitud del apretón: 0.150 "
- 5) altura principal: 0.348 "
- 6) tamaño de la llave: 3/8 "
- 7) diámetro del collar: 0.526 "

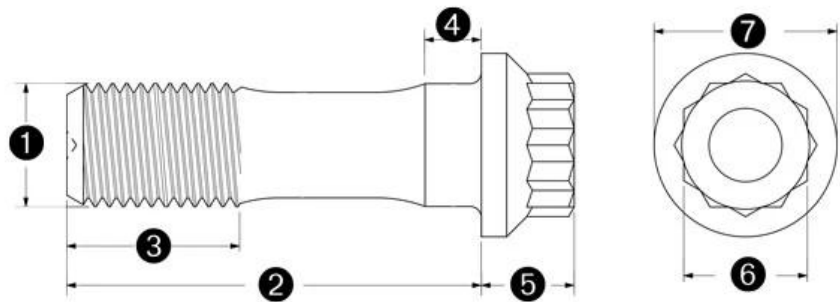

Carrera bielas para Drag Racing

Además de las barras estándar que se pueden mecanizar y proporcionar directamente, las barras de encargo se pueden proporcionar para usted también. Entonces tres maneras de comenzar:

1. Usar muestra a nosotros directamente, dirección: [Anillo medio Shuangjing Rd Chengdu Sichuan 610081 China](mailto:marketing@hurricane-rod.com.cn)
2. Full que dibuja a nuestro email: marketing@hurricane-rod.com.cn
3. [Formulario personalizado en línea](#)



Barras relacionadas:

1. [Huracán 4340 5,394 "H-beam bielas, revistas Chevy, 3/8" ARP 2000 pernos, equilibrado, conjunto de 4](#)
2. [5,400 "4340 forjado Chromoly H-beam bielas, pernos estándar, revistas Chevy, equilibrado, conjunto de 4](#)
3. [H-beam bielas, 5,500 "longitud, Chevy Journal 2.000"/51mm-huracán de velocidad y rendimiento](#)