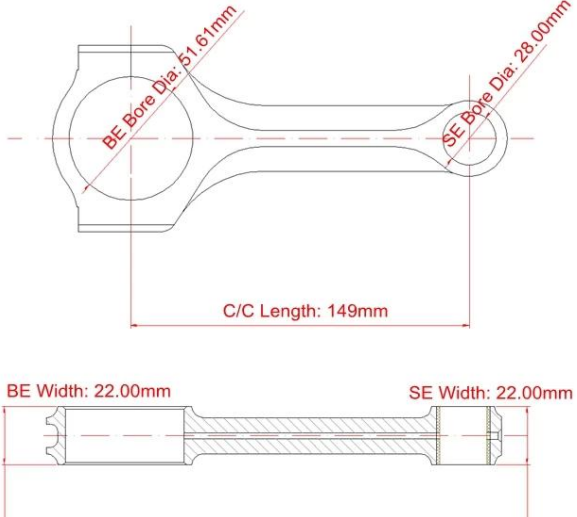

BENZ 605 X-Beam Forged Pleuel Hauptgrößen

Marke: Hurrikan	
Länge von Mitte zu Mitte: 149 mm	
Durchmesser der Bohrung am großen Ende: 51,61 mm / 2,032 "	
Breite des großen Endes: 22,00 mm	
Durchmesser der kleinen Endbohrung: 28,00 mm	
Kleine Endbreite: 22,00 mm	
Strahlart: X-Strahl	

BENZ 605 Röntgengeschmiedete Pleuelstangen

Pleuelschraubendurchmesser	3/8 "
Ungefähres Pleuelgewicht	xxx
Bekannt gegebene Pferdestärkenbewertung	550hp
Menge	Verkauft als 4 Stück / Set
Material	Geschmiedeter Stahl 4340
Pleuel Finish	Kugelgestrahlt, poliert
Stift	Bolzenbuchsen aus Bronze
Handgelenk Pin Stil	Schwimmend
Art der Kappenaufbewahrung	Kopfschraube
Gewichtsangepasster Satz	Ja, ausgeglichen +/- 1 g
Magnafluxed	Ja
Private Label	Ja, verfügbar
Maßgefertigtes Design	Ja, akzeptiere

Diese BENZ 605 X-Beam Pleuel werden aus hochfesten 4340 Stahlschmiedestücken geschmiedet und hergestellt. Jedes Schmiedestück wird geröntgt, schallgetestet und magnafluxiert. Wärmebehandlung mit 34-38 HRC; Als X-Beam für Gewichtersparnis und hohe Festigkeit gebaut; Alle Oberflächen 100% CNC-bearbeitet für verbesserte Festigkeit; Per Stab kugelgestrahlt, um Spannungen vollständig abzubauen, und geschliffen, um enge Toleranzen einzuhalten.

CNC-Bearbeitungszentrum



Pleuel-Inspektionswerkzeuge

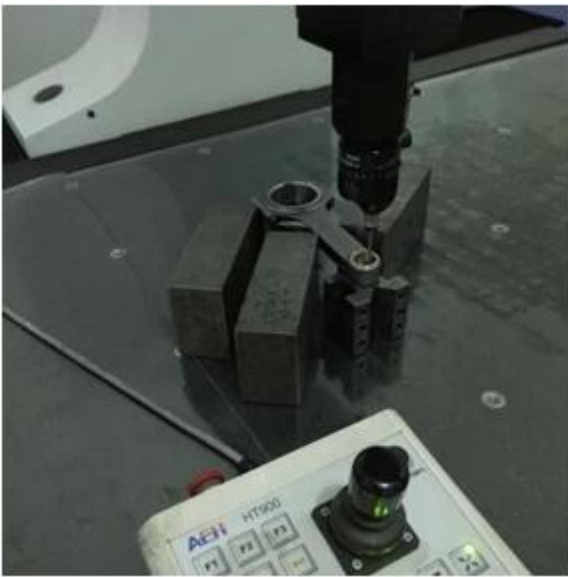

[Custom Pleuelstangen](#) und privater Firmenzeichendruckservice ist vorhanden, willkommen, uns zu kontaktieren, wenn irgendein Interesse besteht. mail an marketing@hurricane-rod.com.cn