

Marke: Hurricane
Motor: BMW M5 / M6 S-88
Teileart: Pleuel
Länge von Mitte zu Mitte: 144 mm
Durchmesser der großen Endbohrung: 52 mm / 2,047 "
Breite des großen Endes: 23,9 mm
Durchmesser der kleinen Endbohrung: 22 mm
Breite des schmalen Endes: 23,9 mm
Strahlart: H-Strahl
Durchmesser der Pleuelschraube: 3/8 "
Ungefähres Gewicht der Pleuelstange: 500g / Stück
Bekanntgegebene Leistung: 900PS
Menge: Verkauft als 6 Stück / Set
Material: Geschmiedeter 4340 Stahl
Pleuel-Finish: Kugelgestrahlt, poliert
Pin: Bronze-Pinbuchsen
Wrist Pin Style: Schwimmend
Verschlussart: Verschlusschraube
Gewichtsangepasster Satz: Ja, ausgewogen +/- 1 g
Magnafluxed: Ja
Private Label: Ja, verfügbar
Custom Design: Ja, akzeptieren Sie

Hurricane fertigte die BMW M5 / M6 S-88 Stahl-Pleuelstange ab Eigenschaften:

1. 100% CNC-gefräst



2. Das Design des Standard-H-Balkens erhöht die Festigkeit und Haltbarkeit erheblich

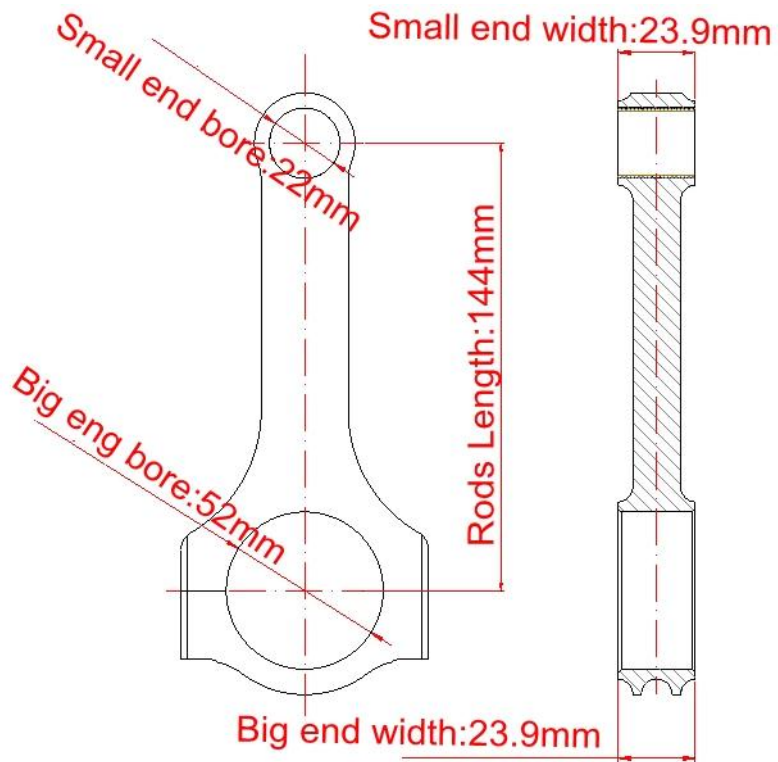

3. An jeder Stange sind Bronze-Pin-Buchsen angebracht, um die Verschleißfestigkeit zu erhöhen



4. Gewicht abgestimmt auf +/- 1 Gramm pro Satz. Nachdem Sie sie erhalten haben, können Sie sie direkt installieren.

Alle BMW Pleuel hier, jetzt handeln Wenn Sie Fragen haben, können Sie uns gerne im Live Chat Bescheid sagen oder eine Nachricht an Marketing@hurricane-rod.com hinterlassen.