

Marke: Hurrikan
 Motor: Buick V6
 Teiletyp: Pleuel
 Länge von Mitte zu Mitte: 142,24 mm
 Bohrungsdurchmesser am großen Ende: 60,3 mm / 2,374 "
 Breite des großen Endes: 21,64 mm / 0,852 "
 Durchmesser der kleinen Endbohrung: 23,012 mm / 0,906 "
 Kleine Endbreite: 22,1 mm / 0,870 "
 Strahlstil: H-Strahl
 Pleuelschraubendurchmesser: 3/8 "
 Ungefähres Pleuelgewicht: 700 g / Stück
 Angekündigte Leistung: 900 PS
 Menge: Verkauft als 6 Stück / Set
 Material: Geschmiedeter 4340 Stahl
 Pleuelende: Kugelgestrahlt, poliert
 Stift: Bronze-Handgelenkstiftbuchsen
 Wrist Pin Style: Schwimmend
 Kappenhaltestil: Kopfschraube
 Gewichtsangepasstes Set: Ja, ausgeglichen +/- 1 g
 Magnafluxed: Ja
 Handelsmarke: Ja, verfügbar
 Kundenspezifisches Design: Ja, akzeptieren

Buick 5.600 "geschmiedete 4340 StahlersatzstangenHauptzeichnung

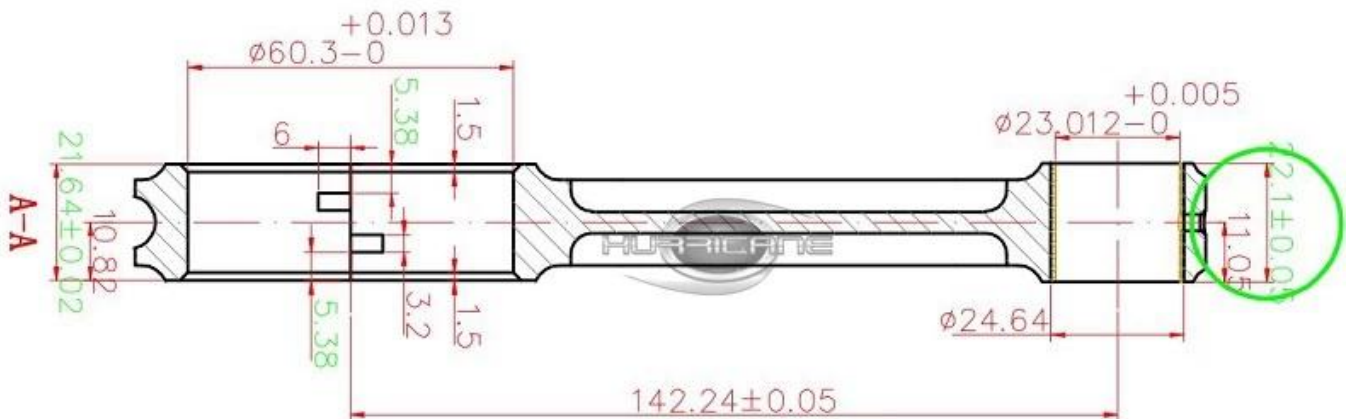

Buick Series II L67 V6 PleuelBeschreibung

Buick V6 H-Träger Pleuel sind unsere Bestsellerliste in einem hochfesten H-Träger geschmiedeten Stil. Hurricane produziert extrem starke 4340 geschmiedete Stangensätze zu einem vernünftigen Preis für die Buick V6 Turbo-Motoren. H-Beam geschmiedete Pleuelstange aus 4340er Stahl für Buick v6, die mit der neuesten Technologie entwickelt wurde. Sie sind kugelgestrahlt, um die Lebensdauer zu verlängern, und verfügen über bronzene Handgelenkstiftbuchsen und ARP 2000-Befestigungselemente. Dieses Produkt von Hurricane Speed And Performance bietet erstklassige Qualität und eine bessere Leistung als beworben. Es ist perfekt für Ihr Fahrzeug und Ihren Lebensstil geeignet und entspricht den strengen Industriestandards.

[Alle Hurricane Factory Buick Performance Pleuel hier](#), Jetzt einkaufen!



Hurricane haben H-Träger-, X-Träger- und I-Träger-Design für Pleuel der Buick Serie II L67 V6.

X-Beam-Design:[Buick V6 5.600 "X-Beam geschmiedete Pleuel](#)

Ich strahle Design:[Hurricane 5.600 "Buick Turbo V6 I Balken Schmiedestahl ConRods](#)

Bei Fragen wenden Sie sich bitte an[Hurrikan-Team](#)oder[Wenden Sie sich an einen Mitarbeiter mit Hurrikan-Fachkenntnissen, um Hilfe zu erhalten.](#)

Anwendung:

1996-2005 Buick Park Avenue Ultra

1997-2004 Buick Regal GS / GSE / GSX (SLP)

1996-1999 Buick Riviera (optional 1996-97, Standard 1998-99)

2004-2005 Chevrolet Impala SS

2004-2005 Chevrolet Monte Carlo SS Supercharged / Intimidator SS / Dale Jr. SS

1996-1999 Oldsmobile Achtundachtzig LSS (limitiert)

1996-2003 Pontiac Bonneville SSEi

1997-2003 Pontiac Grand Prix GTP / GTX (SLP)

1996-2004 Holden Commodore VS (Serie II), VT, VX, VY

1996-2004 Holden Caprice und Statesman VS (Serie I, II & III), WH, WK

2001-2004 Holden Monaro (V2 VZ) CV6

Buick Regal GS - 3800 Serie II - L67MotorBild



Hinweis: Bild von Curbside Classics.