

Marke: Hurrikan
 Motor: VW / AUDI 1.8T
 Teiletyp: Verbindungsstangen
 Länge von Mitte zu Mitte: 144 mm
 Durchmesser der Bohrung am großen Ende: 50,6 mm
 Breite des großen Endes: 24,95 mm
 Durchmesser der kleinen Endbohrung: 20 mm
 Kleine Endbreite: 24,95 mm
 Strahlart: H-Strahl
 Pleuelschraubendurchmesser: 3/8 "
 Ungefähre Pleuelstange Gewicht: 560 g / Stück
 Annoncierte Pferdestärken-Bewertung: 750hp
 Quantität: Verkauft als 4pieces / set
 Material: Geschmiedeter Stahl 4340
 Pleueloberfläche: Kugelgestrahlt, poliert
 Stift: Bronzebuchsen für Handgelenkstifte
 Handgelenk-Pin-Stil: Floating
 Haltestil der Kappe: Kopfschraube
 Gewichtsangepasster Satz: Ja, ausgeglichen +/- 1 g
 Magnafluxed: Ja
 Private Label: Ja, verfügbar
 Kundenspezifisches design: ja, akzeptieren

Geschmiedete VW & Audi 144 * 20 Pleuel Main Zeichnung

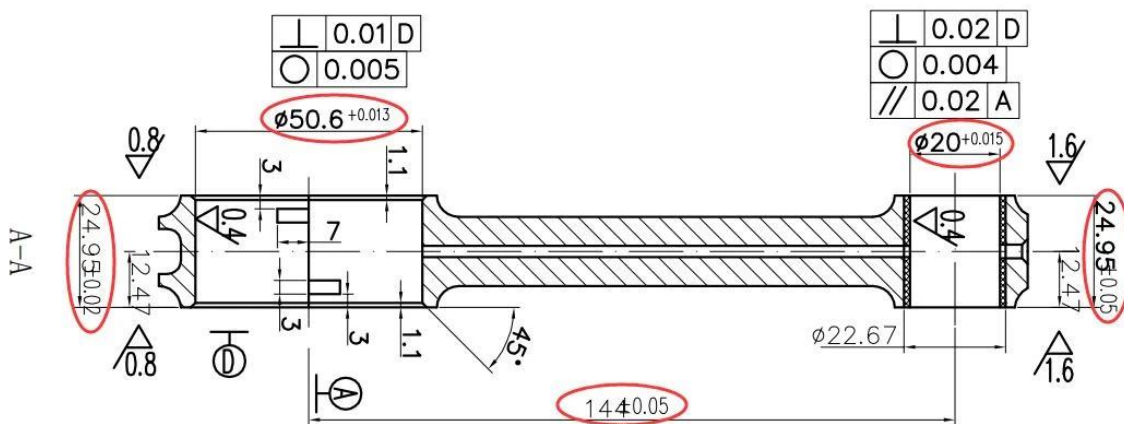

VW 1.8T Performance Motor Pleuelstangen Beschreibung & Vorteile

Die Hurricane H-Beam VW / Audi 1.8T Pleuel sind aus einteiligem Schmiedestahl gefertigt, um maximale Festigkeit und Haltbarkeit zu gewährleisten. Material mit [4340 Stahl / 40CrNiMoA / EN24](#) 100% CNC gefräst. Die Oberfläche sieht aufgrund der polierten und kugelgestrahlten Behandlung sehr glatt und schön aus. Wir bieten eine riesige Pleuellinie für Audi / VW-Motoren in die ganze Welt.

1. 1 stück chromoly stahl schmieden



2. 100% CNC Mahine, polierte und kugelgestrahlte Behandlung. Der Artikel, den Sie erkunden könnten, "[Hurricane High Performance Pleuelstangen - Bearbeitung von Stangen](#)".

3. Neueste paket schützen stangen, egal welche art von versand weg



Stecken Sie die geschmiedete Pleuelstange in Ihren Rennwagen

