

Marca: uragano  
 Motore: Honda Civic Si B16 B16A B16A2  
 Tipologia parte: barre di collegamento  
 Centro per concentrare la lunghezza: 134.366mm / 5.290 "  
 GRANDE FINE Diametro del foro: 48mm / 1.890 "  
 Larghezza di grande fine: 23.75mm / 0.935 "  
 Diametro del foro di piccola fine: 21mm / 0.827 "  
 Larghezza di piccola fine: 21mm / 0.827 "  
 Stile del fascio: fascio di H  
 Diametro del bullone dell'asta di collegamento: 3/8 "  
 Asta approssimativa Asta di collegamento Peso: 455 g / pezzo  
 Valutazione di potenza pubblicizzata: 750HP  
 Quantità: Venduto come 4 pezzi / set  
 Materiale: acciaio forgiato 4340  
 Finitura asta di collegamento: colpita, lucidata  
 PIN: Boccole per pin da polso in bronzo  
 Stile Pin del polso: galleggiante  
 Stile di ritenzione del cappuccio: vite del tappo  
 Set corrispondente peso: sì, bilanciato +/- 1g  
 Magnafluxed: Sì  
 Etichetta privata: sì, disponibile  
 Design personalizzato: sì, accetta

## Honda.B.16A Lunghezza delle aste di collegamento 5.290 "ePrincipaleDimensioni

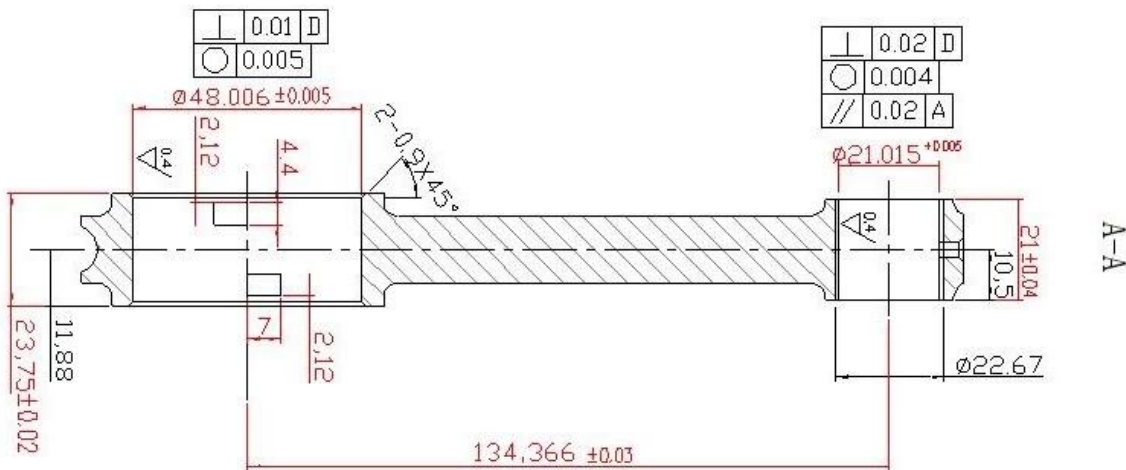

## **HONDA / ACURA - BIGHT ROWS FORGED H-Beam**

HURRICANE H Beam Honda B16 Le aste per forgiatura 4340 acciaio, le aste di collegamento Lunghezza: 5.290 ", e quindi il calore trattato per fornire una forza migliorata. Per rendere le canne ancora più forti, sono colpite a volte a cui aumenta anche la vita di fatica. Tutto l'uragano Honda. Le aste di collegamento del motore B16 sono dotate di boccole di bronzo premium altamente resistenti per l'uso con pistoni di tipo PIN flottanti. Ogni asta impostata per i motori Honda B16 Series, è possibile utilizzare Bullone ARP. Come

fabbrica di conrods, tutte le aste sono prodotte con la macchina CNC completamente, Se sei interessato al nostro processo di lavorazione delle barre, si prega gentilmente di esplorare: [Aste di collegamento ad alte prestazioni dell'uragano - Processo di barre di lavorazione.](#)

Gli aste di collegamento dell'erragano Honda B16 sono finiti in Cina presso la fabbrica dell'uragano di Sichuan. Le dimensioni della barra critiche sono tenute a tolleranze molto precise, come la lunghezza della canna: +/- 0,05, alesaggio di grande fine: +/- 0,013, alesaggio di piccola fine: +/- 0,005, che sono un eccellente componente di aggiornamento per alte prestazioni e corse Motori B16.

HONDA B16 Specifiche della coppia della barra di collegamento, utilizzare Bullone ARP2000 3/8 ", Coppia: 75N.M, più scelte di bulloni sono disponibili per te, Gentilmente Esplora: [INFOR BOLT BOLT BURRICE INFORTmation.](#)

## Applicazioni:

B16A (prima generazione)	1989-1993 Honda Integra XSi 1989-1991 HONDA CRX SIR (EF8) 1989-1991 HONDA CIVIC SIR (EF9)
B16A (Secondo Generazione)	1992-1993 Honda Integra "XSI" (DA6, DA8) 1992-1994 HONDA Civic Sir / Sirii (EG6) 1992-1993 Honda Civic Ferio Sir (EG9) 1992-1995 HONDA CR-X DEL SOL SIR (EG2) 1996-1998 Honda Civic Sir / Sirii (EK4) 1996-2000 HONDA Civic FERIO SIR (EK4)
B16B (tipo r)	1997-2000 Tipo Civico R
B16A1.	CRX'1.6 DOHC VTEC (EE8) - Mercato europeo (EDM) Civic'1.6 DOHC VTEC (EE9) - Mercato europeo (EDM)
B16A2.	1992-2000 HONDA Civic EDM VTI (EG6 / EG9 & EK4) 1992-1997 Honda Civic del Sol EDM VTI (ad es.) 1996-1997 Honda Civic del Sol VTEC USDM (EG2) 1996-1998 HONDA CIVIC AUDM & NZDM VTI-R (EK4) 1999-2000 HONDA CIVIC AUDM VTI-R (EM1) 1999-2000 HONDA Civic USDM SI (EM1) 1999-2000 Honda Civic Sir Filippine (EK4 Berlina) 1999-2000 HONDA CDM CDM SIR (EM1)

Se non hai trovato le barre B16 con le taglie di cui hai bisogno, per favore [Contattaci](#) per assistenza. Nuovi modelli personalizzati sono costantemente in fase di sviluppo, quindi potremmo avere aste disponibili che non sono ancora state aggiunte a questo sito. Procedura come segue:

1. Basori sulle tue esigenze, verrà fornito un preventivo pieno pieno;
2. Se sei d'accordo con la citazione, faremo disegnare e confermare con te;
3. Dopo il disegno di confermare bene, sarà fornita fattura con il deposito;
4. Non appena paghi, inizieremo questo ordine;
5. Dopo aver prodotto il pagamento finale benestante, spediremo per te;

## Più Asta di collegamento della serie HONDA B:

1. [Aste di collegamento a fascio I-beam per motore Honda Civic B16A, 5,290 lunghezza della barra:](#)
2. [HONDA ACURA Integra GSR 1.8 VTEC B18C Asta di collegamento forgiata, 5.433 "Lunghezza dell'asta](#)
3. [Asta di collegamento a fascio H Honda Long Rod 5.967 B18 B20 BACK](#)
4. [HUGRICANE Velocità e prestazioni X BACK RODS HONDA INTEGRA LS CRV B18A B18B B20 5.394](#)
5. [Aste di collegamento in acciaio a trave 4340 per Honda B18C GSR, lunghezza di asta da 138 mm, perno da 21 mm](#)

Foto di auto da corsa Honda

