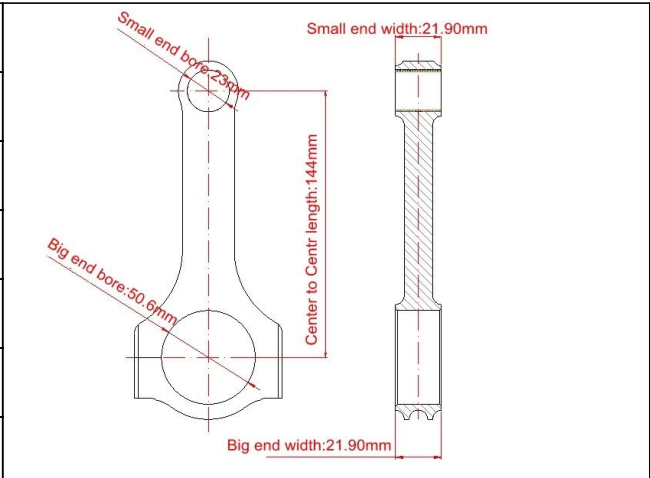

# Biella H-beam per ciascun motore VW 2.0 TFSI Dimensioni principali

Marca: uragano	
Lunghezza da centro a centro: 144mm / 5.670 "	
Diametro foro punta grande: 50,6 mm / 1,92 "	
Larghezza della larghezza di punta: 21,90 mm / 0,862 "	
Diametro foro punta piccola: 23,00mm / 0,90 "	
Larghezza fine piccola: 21,90 mm / 0,862 "	
Stile del fascio: trave a H con cono	

## Canne per Volkswagen / Audi EA888 Gen 3 2.0L TSI / TFSI

Diametro del bullone di biella	3/8"
Peso approssimativo della biella	XXX
Valutazione pubblicizzata della potenza	600hp
Quantità	Venduto come 4 pezzi / set
Materiale	Acciaio forgiato 4340
Finitura biella	Sciancrato, lucido
perno	Boccole per polsini in bronzo
Stile pin del polso	Galleggiante
Cap Retention Style	Tappo a vite
Peso abbinato	Si, bilanciato +/- 1g
Magnafluxed	si
Etichetta privata	Si, disponibile
Design personalizzato	Si, accetta

## Descrizione di VW MK7 GTI 2.0T TSI (EA888 Gen 3)

Questo è il set completo per il motore 2.088 TSI EA888 della terza generazione: tiranti a trave ad alta resistenza. Questa combinazione trasforma il tuo motore in un motore turbo stabile e puoi raggiungere prestazioni di oltre 600 CV senza problemi. Poiché i componenti sono in perfetta armonia l'uno con l'altro, non devi cercare così tanto. Risparmia anche con il set!

### **Caratteristiche di queste bielle EA888 Gen 3 2.0L TSI / TFSI con trave a H:**

forgiati in acciaio 4340 ad alta resistenza  
adatto per aumenti estremi delle prestazioni  
estremamente leggero e molto stabile  
Magnaflux ispezionato  
4 unità per set  
Con viti elastiche da 3/8 "ARP 2000  
Perni pistoni 23mm

Grasso per raccordo ARP  
Peso per asta di regolazione entro +/- 1g  
Fatto in Cina

### CARATTERISTICHE AGGIUNTIVE

#### TAPERED P.E

Caratteristica dell'estremità conica del perno consente di risparmiare peso e di aumentare il gioco quando si usano pistoni in scatola.



#### FUCILE FORATO

Questa caratteristica fornisce un migliore oliatura e raffreddamento dei pin, con conseguente aumento della longevità dell'intero set di pistoni.



Qualsiasi richiesta per questi prodotti, si senta libero [contatto](#) noi