

Marque: ouragan  
 MOTEUR: HONDA CIVIC SI B16 B16A B16A2  
 Type de pièces: Tiges de raccordement  
 Centre au centre Longueur: 134.366mm / 5.290 "  
 Big end diamètre de l'alésage: 48mm / 1.890 "  
 Grande largeur de fin: 23.75mm / 0.935 "  
 Diamètre de l'alésage de petite fin: 21mm / 0,827 "  
 Largeur de la petite extrémité: 21mm / 0,827 "  
 Style de faisceau: Traire H  
 Diamètre de boulon de la tige de raccordement: 3/8 "  
 Poids de la tige de liaison approximative: 455g / pièce  
 Puissance annoncée Évaluation: 750HP  
 Quantité: vendu sous 4pieces / set  
 Matériau: Forgé 4340 Acier  
 Finition de la tige de liaison: coupé, poli, poli  
 PIN: Pin de poignet en bronze  
 Pin de poignet Style: flottant  
 Style de rétention du capuchon: vis de capuchon  
 Ensemble de poids correspondant: oui, équilibré +/- 1g  
 Magnafluxed: oui  
 Étiquette privée: oui, disponible  
 Conception personnalisée: oui, accepter

## HondaB16a Longueur des tiges de raccordement 5.290 " et Principales Dimensions

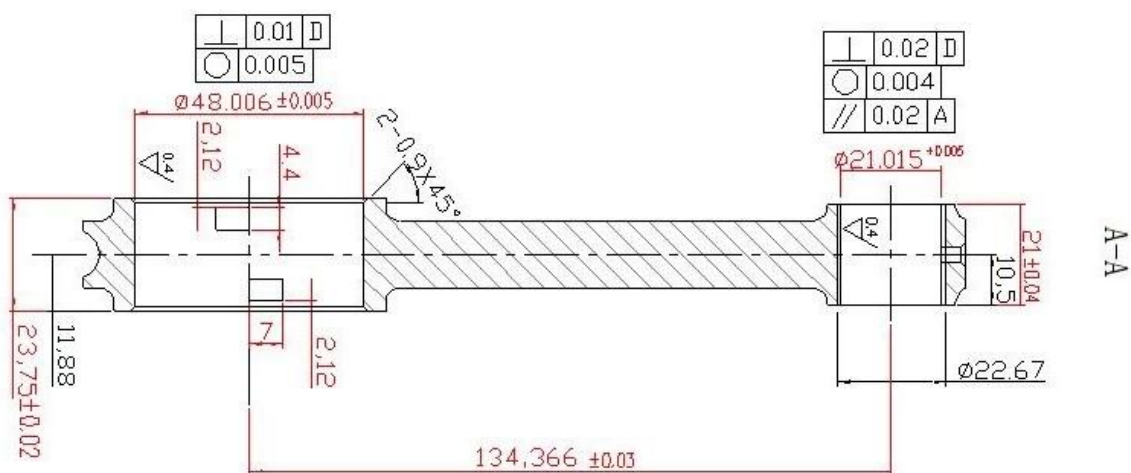

## **Tiges de raccordement de faisceau Honda / Acura -**

Les tiges de faisceau Honda Honda Honda Honda Honda B16 sont usinées à partir de forger 4340 en acier, de la longueur des tiges de raccordement: 5,290 ", puis traitées à la chaleur pour offrir une résistance améliorée. Pour rendre les tiges encore plus fortes, elles sont tirées qui augmentent également la vie de fatigue. Toutes l'ouragan honda Les tiges de raccordement du moteur B16 sont équipées de bagues de bronze hautement durables à utiliser avec des pistons de type à goupille flottant. Chaque tige définie pour

les moteurs de la série HONDA B16, vous pouvez utiliser un boulon ARP. En tant qu'intrication de conorodes, toutes les tiges sont produites avec une machine entièrement CNC, Si vous êtes intéressé notre processus de machinage, veuillez explorer: [Tiges de raccordement haute performance Hurricane - Processus de tiges d'usinage.](#)

Les tiges de raccordement Hurrigan Honda B16 sont finies en Chine à l'usine de l'ouragan au Sichuan. Les dimensions des tiges critiques sont conservées à des tolérances très précises, telles que la longueur de la tige: +/- 0,05, alésage de grande fin: +/- 0,013, petit alésage de bout: +/- 0,005, qui constituent un excellent composant de mise à niveau pour les performances élevées et les courses Moteurs B16.

HONDA B16 Connexion des spécifications de couple de raccordement, utilisez le boulon ARP2000 3/8 ", le couple: 75n.m, plus de choix de boulons sont disponibles pour vous, veuillez explorer: [Infor de la tige de raccordement de l'ouraganation.](#)

## Applications:

B16A (première génération)	1989-1993 HONDA INTEGRA XSI 1989-1991 HONDA CRX SIR (EF8) 1989-1991 Honda Civic Sir (EF9)
B16a (Deuxième Génération)	1992-1993 Honda Integra "XSI" (DA6, DA8) 1992-1994 Honda Civic Sir / Sirii (EG6) 1992-1993 Honda Civic Ferio SIR (EG9) 1992-1995 HONDA CR-X DEL SOL SIR (EG2) 1996-1998 Honda Civic Sir / Sirii (EK4) 1996-2000 Honda Civic Ferio Sir (EK4)
B16B (type r)	1997-2000 type civique r
B16A1	CRX'1.6 DOHC VTEC (EE8) - Marché européen (EDM) Civic'1.6 DOHC VTEC (EE9) - Marché européen (EDM)
B16a2	1992-2000 Honda Civic EDM VTI (EG6 / EG9 & EK4) 1992-1997 Honda Civic del Sol EDM VTI (par exemple) 1996-1997 Honda Civic del Sol VTEC USDM (EG2) 1996-1998 Honda Civic Audm & NZDM VTI-R (EK4) 1999-2000 Honda Civic Audm VTI-R (EM1) 1999-2000 Honda Civic USDM SI (EM1) 1999-2000 Honda Civic Sir Philippines (EK4 Berline) 1999-2000 Honda Civic CDM SIR (EM1)

Si vous n'avez pas trouvé les tiges B16 avec des tailles dont vous avez besoin, s'il vous plaît **Nous contacter** à l'aide. Les nouveaux modèles personnalisés sont constamment en développement afin que nous puissions avoir des tiges disponibles qui n'ont pas encore été ajoutées à ce site. Procédure comme suit:

1. BASIC sur vos besoins, une citation approximative sera fournie;
2. Si vous êtes d'accord avec la citation, nous ferons de dessiner et de confirmer avec vous;
3. Après le dessin bien confirmer, la facture avec dépôt sera fournie;
4. Dès que vous payez, nous commencerons cette commande;
5. Après avoir produit le paiement final WellPay, nous expédions pour vous;

## Plus de tige de raccordement de la série Honda B:

1. [Tiges de raccordement I-faisceau pour moteur Honda Civic B16A, 5,290 Longueur de la tige;](#)
2. [Honda Acura Integra GSR 1.8 Tige de raccordement forgée de faisceau HDEC B18C HONC B18C HONC B18C "5,433" Longueur de la tige](#)
3. [Tiges de raccordement à poutres Honda Tige longue 5,967 B18 B20 B20](#)
4. [Vitesse de l'ouragan et performance x tiges de faisceau Honda Integra LS CRV B18A B18B B20 5.394](#)
5. [Tiges de raccordement en acier HONDA B18C GSR, longueur de la tige de 138 mm, PIN 21MM](#)

Honda Race Car Images

