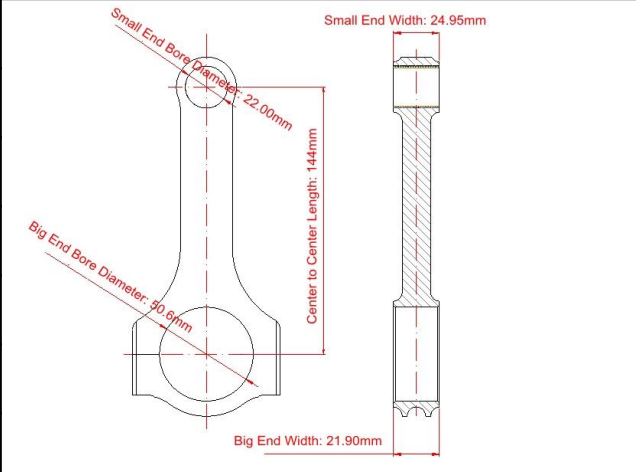

# Audi Rods - RS3 / TTRS 2.5 TFSI 5cyl Grandeurs Principales

Marque: Hurricane	
Longueur centre à centre: 144 mm / 5,670 "	
Diamètre d'alésage à grande extrémité: 50,6 mm / 1,992 "	
Grande largeur d'extrémité: 21,90 mm / 0,862 "	
Petit diamètre d'alésage d'extrémité: 22,00 mm / 0,866 "	
Petite largeur d'extrémité: 24,95 mm / 0,982 "	
Style de poutre: poutre en H	

## Pièces de construction moteur - bielles pour Audi RS3 TTRS Caractéristiques

Diamètre du boulon de bielle	3/8 "
Poids approximatif de la bielle	510 grammes
Puissance nominale annoncée	700hp
Quantité	Vendu en 5 pièces / ensemble
Matériel	Acier 4340 forgé
Finition de bielle	Grenailé, poli
Épingle	Bagues de broche en bronze
Style de broche de poignet	Flottant
Style de rétention de capuchon	Vis d'assemblage
Ensemble de poids assorti	Oui, équilibré +/- 1g
Magnafluxed	Oui
Label privé	Oui, disponible
Design personnalisé	Oui, accepte

## Bielles acier Hurricane RS3 144MM / 22MM Description

Bielles de poutre en H en acier Hurricane pour moteurs TTRS RS3 2.5 20V TFSI avec amélioration de haute performance, les bielles en acier sont fabriquées à partir de pièces forgées 40CrNiMoA / 4340 / EN24 pour votre moteur 2.5L 5Cyl. Les bielles standard peuvent répondre à votre moteur de performance. Avec la conception standard des poutres en H et le faible poids des bielles, une fonction supplémentaire sera utilisée pour les contraintes élevées et les augmentations extrêmes des performances.

### 1. Carabine percée

Cette fonction offre une meilleure lubrification et refroidissement des broches, ce qui augmente la longévité de l'ensemble piston-tige.

### 2. Rainure dans la face de poussée

Toutes les tiges sont livrées avec des rainures dans la face de poussée, caractéristique qui permet une réduction de poids et une friction réduite.

### 3. Manchon à rainure radiale

Manchons de tige en silicone aluminium bronze avec rainure radiale pour réservoir d'huile et meilleure lubrification des broches.

### 4. Extrémité de tige nervurée

L'extrémité de la goupille nervurée aide à maintenir l'alésage de la goupille ronde et à éviter la distorsion du PE dans les applications à haut régime moteur.

1.



2.



3.



4.

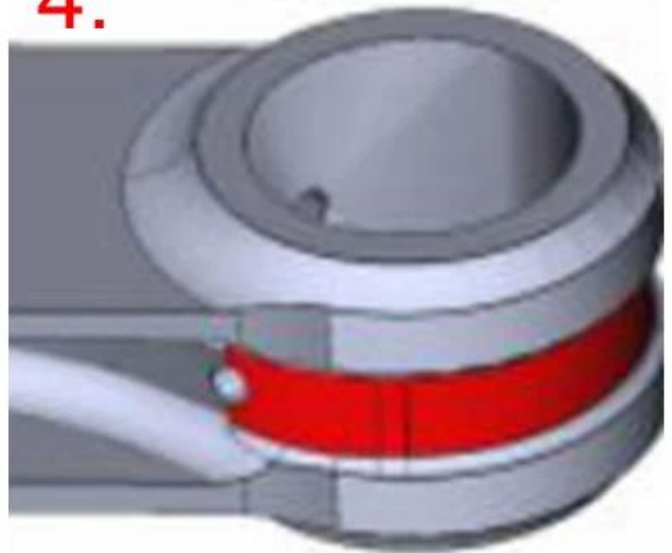

En un mot, nos bielles de poutre en H est le meilleur choix sous le côté sécuritaire. Si vous avez des questions, n'hésitez pas à nous contacter en ligne ou par email: [marketing@hurricane-rod.com.cn](mailto:marketing@hurricane-rod.com.cn).

## Produits connexes:

1. [Audi 20V S2 S4 RS2 forgé 4340 bielles en acier poutre en H, longueur de tige 155mm](#)

2. [\*\*Bielles forgées pour Audi S4 2.7T 30V et 2.8L V6, Audi 154X21mm\*\*](#)
3. [\*\*Kit bielles Audi \(Vitesse & Performance Hurricane\) pour Audi A4 A6 VW\*\*](#)