

Marke: Hurrikan
Motor: Fiat Lancia Delta Integrale 2.0 16V
Teiltyp: Pleuelstangen
Mitte zu Mitte Länge: 145mm / 5.708 "
Großer Endbohrungsdurchmesser: 53,90mm / 2,122 "
Großes Ende Breite: 25.7mm / 1.012 "
Kleiner Endbohrungsdurchmesser: 22.00mm / 0.866 "
Kleines Ende Breite: 25.7mm / 1.012 "
Strahlart: H-Strahl
Pleuelstangenschraube Durchmesser: 3/8 "
Ungefähres Pleuelstangengewicht: 660g / Stück
Angekündigte Pferdestärken Rating: 600hp
Menge: Verkauft als 4 Stück / Set
Material: geschmiedeter 4340 Stahl
Pleuel Finish: Kugelgestrahlt, poliert
Pin: Bronze-Kolbenbolzenbuchsen
Handgelenknadel Style: Floating
Cap Retention Style: Verschlusschraube
Gewicht Matched Set: Ja, ausgeglichen +/- 1g
Magnafluxed: Ja
Private Label: Ja, verfügbar
Custom Design: Ja, akzeptieren

H-Träger Verbindungsstange für Fiat Lancia Delta Integrale 2.0 16V Zeichnung

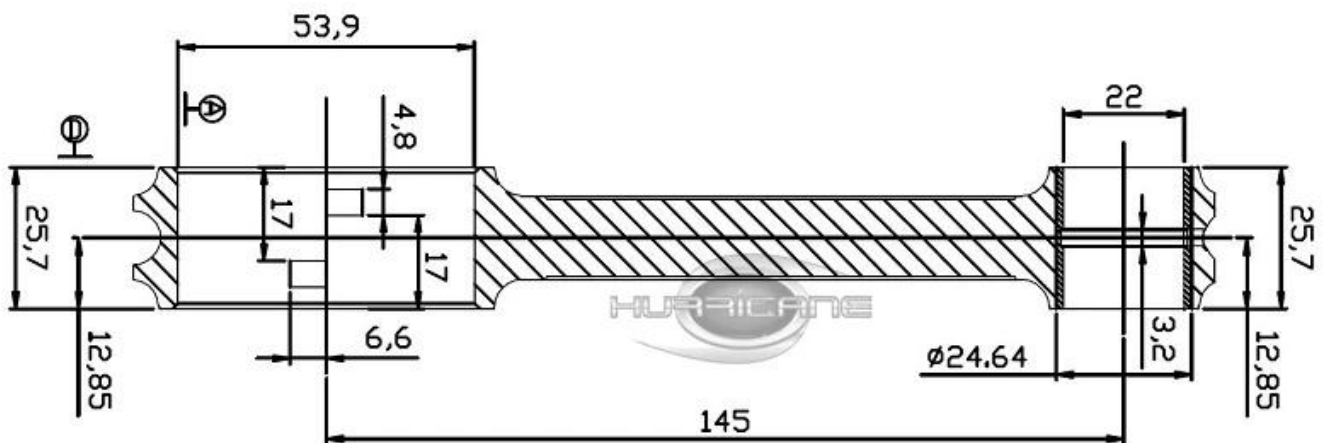

Fiat LANCIA 2.0L H-Beam geschmiedete Pleuel aus hochfestem Material **4340 Stahl**, entworfen und hergestellt durch moderne CNC-Maschine, jede Stange sind wärmebehandelt, magnafluxed, kugelgestrahlt und entspannt, um hohen Qualitätsstandard zu erfüllen, kann es 600 PS unterstützen. Außerdem wurde auf unserer Homepage ein Rutenmaschinenvideo gezeigt, auf das Sie klicken können [Hier](#) um es zu sehen. Hurricane kann höhere Festigkeit Pleuelstangen produzieren, und alle Zoll Stäbe sind akzeptabel, willkommen zu [Kontakt](#) wir, um mehr Details zu erfahren.

Racing 4340 Stahl Pleuel für Fiat 145mm Rezenion

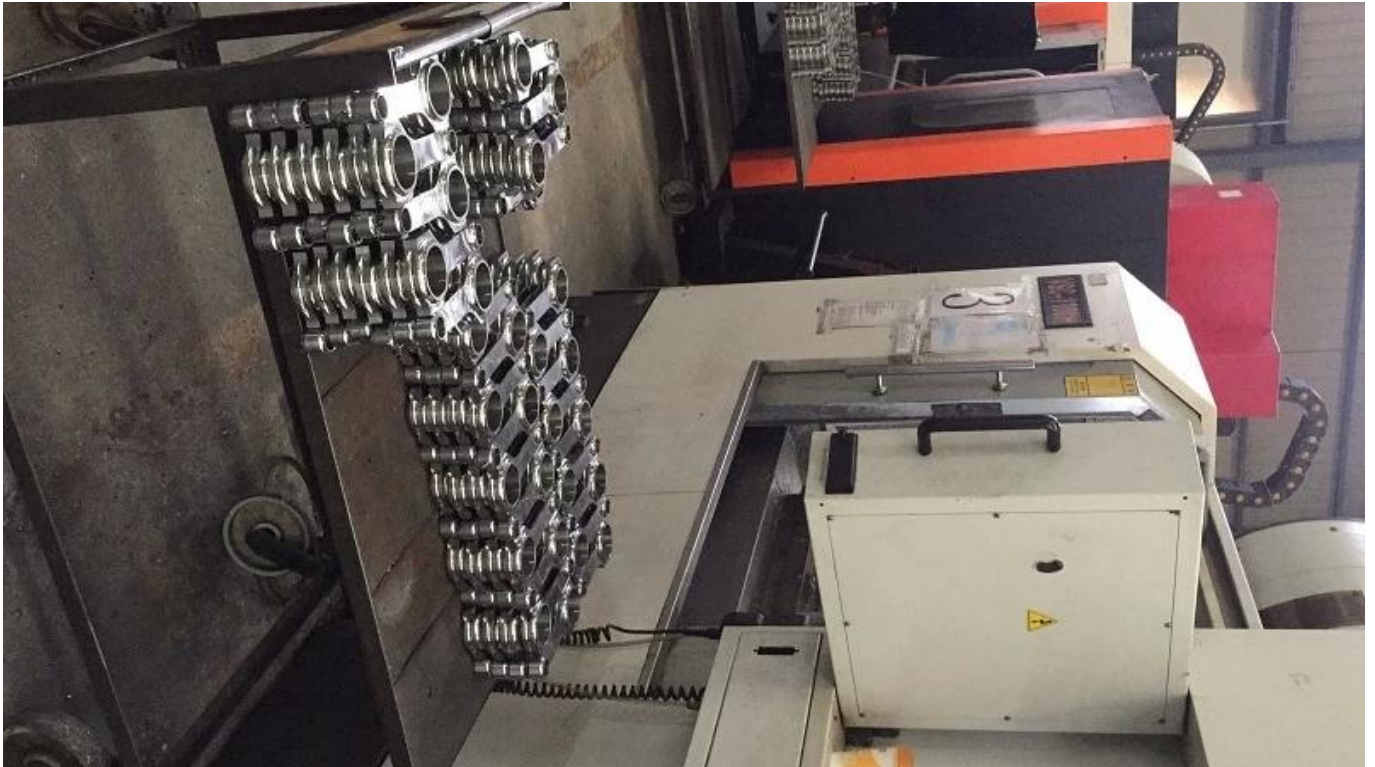

Eigenschaften:

- Stangen enthalten Hurricane COPY ARP2000 3/8 Stangenbolzen (211.829psi)
- Proprietäres Schmieden HRC 34-38
- Detaillierte maschinelle Bearbeitung, um ein optimales Gewicht und eine optimale Festigkeit zu erhalten
- Solid-Beam-Design für High-Power-Anwendungen
- Radiales Truss "kleines Ende für überlegene Stärke und verringerte sich hin- und herbewegende Masse
- Hergestellt aus 4340 (EN24) Stahl
- Gleichmäßiges Maschinenstrahlen.
- Big and Small edn geschliffen, um Größe zu verwenden.

Hurricane Fiat Pleuelstangen 145mm Montage Info: 1989-1991 Delta HF Integrale, 1995 Coupe 16V Turbo

AUTOAUFNAHME: Lancia / Fiat

AUTO MODELL: Detla HF Integrale 16V / Coupe 16V Turbo

TECHNISCHE DATEN: 2.0L 16V Turbo

Fiat Auto Bild

